

SUZUKI MOTOR POLAND

INSTRUKCJA OBSŁUGI

MOTOCYKLA



SUZUKI UH125 / UH200

Powyższa instrukcja obsługi powinna być traktowana jako część motocykla i towarzyszyć mu zarówno podczas odsprzedaży, jak również wypożyczenia. Zawarte w instrukcji wskazówki dotyczące bezpieczeństwa, informacje o prawidłowym użytkowaniu motocykla oraz porady dotyczące eksploatacji powinny być przedmiotem wnikliwej lektury przed rozpoczęciem jazdy zakupionym motocyklem.

UWAGA

Ważne informacje o docieraniu motocykla.

Pierwsze 1.600 km jest najważniejsze dla trwałości Twojego motocykla. Pojazdy Suzuki produkowane są w oparciu o wysoko rozwiniętą technologię i przy wykorzystaniu materiałów najwyższej jakości. Prawidłowe dotarcie zapewnia optymalne wzajemne dopasowanie się współpracujących elementów, a co za tym idzie powoduje wydłużenie żywotności i bezawaryjności jednoślada.

Przy zachowaniu szczególnej ostrożności w okresie docierania motocykla, jego niezawodność i zdolności użytkowe pozostają nienaruszone. Szczególnie ważnym jest, aby silnik, podczas pracy w tym okresie, nie był zbyt przeciążany. Szczegółowe informacje o docieraniu pojazdu znajdziesz w rozdziale: **Docieranie**.

OSTRZEŻENIE, UWAGA, WAŻNE.

Prosimy przeczytać ten podręcznik i stosować się do zawartych w nim zaleceń. W niniejszej książeczce wyrażenia: OSTRZEŻENIE, UWAGA, WAŻNE będą używane w następujący sposób.

OSTRZEŻENIE

Dotyczy osobistego bezpieczeństwa. Nie stosowanie się do podanych tu wskazówek oznacza niebezpieczeństwo dla zdrowia.

UWAGA

Należy bezwzględnie przestrzegać podanych poniżej zasad w celu ochrony pojazdu.

WAŻNE

Pod tą nazwą znajdują się porady ułatwiające obsługę i pielęgnację maszyny.

PRZEDMOWA

Motocyklizm jest jednym z najaktywniejszych sportów. Abyś mógł bezpiecznie korzystać z motocykla należy przed pierwszą jazdą zapoznać się dokładnie z tekstem niniejszej instrukcji.

Motocykl wymaga dbałości i odpowiedniej opieki serwisowej. Zasady prawidłowej eksploatacji i serwisowania opisane są w instrukcji. Postępując zgodnie z nimi zapewnisz sobie komfort jazdy, a motocyklowi długi okres bezawaryjnej eksploatacji. Autoryzowane serwisy Suzuki dysponują wyszkolonymi i doświadczonymi mechanikami, którzy przy użyciu odpowiednich narzędzi zagwarantują najlepszy serwis.

Wszystkie informacje, szkice, zdjęcia i dane, zamieszczone w tej książeczce, opierają się na informacjach dotyczących produktu, które były aktualne w momencie jej druku. Ulepszenia i inne zmiany mogą jednakże szybko doprowadzić do tego, że zawartość tego podręcznika nie będzie dokładnie odpowiadała produktowi.

Suzuki zastrzega sobie w każdej chwili prawo do zmian.

Proszę zauważyć, że podręcznik ten opisuje wszystkie wersje wyposażeniowe rozprowadzane we wszystkich regionach sprzedaży. Model, który nabyłeś może być seryjnie inaczej przygotowany i odbiegać od opisanego w niniejszym podręczniku.

SUZUKI MOTOR CORPORATION

Spis Treści

<i>Informacje dla użytkownika</i>	5
<i>Rozmieszczenie wskaźników, elementów sterowania i wyposażenia</i>	9
<i>Zalecane rodzaje paliwa, oleju i płynu chłodzącego</i>	28
<i>Docieranie i kontrola przed jazdą</i>	32
<i>Reguły bezpiecznej jazdy</i>	36
<i>Przeeglądy okresowe</i>	40
<i>Usterki i ich usuwanie</i>	75
<i>Czyszczenie i przechowywanie motocykla</i>	77
<i>Dane Techniczne</i>	81
<i>Indeks</i>	85

Informacje dla użytkownika

<i>Korzystanie z akcesoriów i wskazówki dotyczące bezpieczeństwa</i>	6
<i>Zasady bezpiecznej jazdy dla motocyklistów</i>	7
<i>Modyfikacje</i>	8
<i>Położenie numeru seryjnego</i>	8

Informacje dla użytkownika

Korzystanie z akcesoriów i wskazówki dot. bezpieczeństwa

Istnieje bardzo wiele akcesoriów, które sprzedawane są posiadaczom motocykli SUZUKI. Firma SUZUKI nie ma żadnego wpływu na ich jakość i użyteczność. Korzystanie z nieodpowiednich akcesoriów może negatywnie wpłynąć na bezpieczeństwo jazdy. SUZUKI nie jest w stanie sprawdzić wszystkich dostępnych na rynku akcesoriów lub ich części. Państwa dealer może pomóc w wyborze odpowiednich akcesoriów i właściwie je zamontować.

Należy zachować szczególną ostrożność przy wyborze i montowaniu akcesoriów w motocyklu. Poniżej podajemy kilka ogólnych porad, które będą Państwu pomocne przy podejmowaniu decyzji dotyczących wyposażenia motocykla w akcesoria.

OSTRZEŻENIE

Używanie nieodpowiednich akcesoriów oraz dokonywanie jakichkolwiek modyfikacji może stać się przyczyną obniżenia bezpieczeństwa osób używających motocykla lub też doprowadzić do wypadku.

Nigdy nie można dokonywać modyfikacji instalując niewłaściwe lub złej jakości akcesoria. Należy dokładnie zapoznać się ze wskazówkami i instrukcjami dotyczącymi modyfikacji i akcesoriów, zawartymi w powyższej instrukcji. Zaleca się używanie wyłącznie oryginalnych akcesoriów Suzuki lub ich odpowiedników przetestowanych, zaprojektowanych do odpowiedniego typu motocykla. W przypadku wątpliwości, co do wyboru akcesoriów należy skontaktować się z autoryzowanym dealerm Suzuki, który pomoże w dobraniu odpowiednich akcesoriów.

Wskazówki dotyczące montażu akcesoriów

- Wybierz akcesoria, które nie ograniczają swobody ruchów kierowcy. Ograniczenie swobody ruchów pogarsza możliwości kontrolowania pojazdu.
- Wybierz akcesoria elektryczne, które nie przeciążą instalacji elektrycznej motocykla. Poważne przeciążenie instalacji może doprowadzić do jej uszkodzenia bądź do powstania niebezpiecznej sytuacji związanej z nagłym brakiem zasilania podczas jazdy.
- Jeżeli transportujesz na motocyklu także bagaż, to należy umieścić go tak płasko i tak szczelnie przy maszynie, jak tylko jest to możliwe. Niewłaściwie umocowany ładunek może zmienić własności jezdne pojazdu i zagrozić bezpieczeństwu ruchu. Wielkość ładunku może również zakłócić aerodynamikę i reakcje motocykla. Bagaż na motocyklu powinien być zawsze dobrze umocowany i równomiernie rozmieszczony.

OSTRZEŻENIE

Nie należy umieszczać i przewozić jakiegokolwiek bagażu za osłoną. Przedmioty umieszczone w tym miejscu zakłócić mogą kierowanie pojazdem i w rezultacie doprowadzić do wypadku.

Zasady bezpiecznej jazdy dla motocyklistów

Jazda motocyklem jest olbrzymią przyjemnością i ekscytującym sportem. Wymaga jednakże przestrzegania podanych poniżej reguł dotyczących bezpieczeństwa kierowcy i pasażera.

Zawsze należy jeździć w kasku ochronnym.

Bezpieczna jazda zaczyna się od założenia kasku. Obrażenia głowy należą do najpoważniejszych, jakie mogą spotkać motocyklistę. **ZAWSZE** zakładaj homologowany hełm. Należy także używać odpowiednich osłon na oczy.

Należy się odpowiednio ubierać.

Szeroka, modna odzież może okazać się podczas jazdy motocyklem niewygodna, a nawet niebezpieczna. Przed wyruszeniem w drogę należy dobrać odpowiedni strój do jazdy motocyklem.

Należy sprawdzić motocykl przed jazdą.

Stosuj się do zaleceń z rozdziału "Kontrola przed jazdą" znajdującego się w niniejszym podręczniku. Nie powinieneś bagatelizować dokładnego sprawdzenia motocykla zarówno dla bezpieczeństwa własnego, jak i pasażera oraz innych użytkowników drogi.

Należy dokładnie zapoznać się z motocyklem.

Twoje umiejętności i wiedza techniczna są podstawą bezpiecznej jazdy. Przede wszystkim należy dokładnie zapoznać się z maszyną i jej własnościami jezdny. Sugerujemy, byś zapoznał się z motocyklem na zamkniętym obszarze i poćwiczył jazdę motocyklem do momentu opanowania maszyny. Pamiętaj, że ćwiczenie czyni mistrzem.

Znaj swoje możliwości

Należy zawsze jeździć tak, aby nie przekroczyć granic własnych możliwości, co znacznie zmniejszy ryzyko wypadku.

Jazda motocyklem w dni deszczowe.

Jazda przy złej pogodzie, a zwłaszcza po mokrej nawierzchni jest niebezpieczna. Należy pamiętać, że na mokrej nawierzchni droga hamowania wydłuża się. Unikaj malowanych pasów, włączów kanalizacji i tłustych plam na jezdni, gdyż są one bardzo śliskie. Zachowaj szczególną ostrożność przy przejeżdżaniu przez tory i metalowe łączniki mostów. Jeśli kiedykolwiek będziesz miał wątpliwości co do warunków drogowych - zwolnij!

Pamiętaj o zasadzie ograniczonego zaufania

Jednym z najczęstszych wypadków motocyklowych jest zderzenia z samochodem wykonującym nagły manewr zawracania lub skrętu w lewo. Jedź ostrożnie! Stosuj strategię, iż jesteś niewidoczny dla innych użytkowników ruchu. Nawet w pogodne dni zakładaj odzież zawierającą elementy odblaskowe. Używaj również w dzień świateł mijania. W czasie jazdy staraj się unikać przebywania w martwym punkcie innych pojazdów.

Modyfikacje

Poprzez wymontowanie oryginalnych części lub przeprowadzenie innych zmian w motocyklu, mogą zostać naruszone przepisy ruchu drogowego, jak również może zmniejszyć się bezpieczeństwo jazdy.

Położenie numeru seryjnego.

Numery seryjne ramy i silnika niezbędne są do zarejestrowania motocykla. Są one również pomocne przy zamawianiu części zamiennych i dostępie do informacji serwisowych u autoryzowanego przedstawiciela Suzuki. Numer ramy (1) jest wybitny na prawej stronie ramy. Numer silnika (2) znajduje się na obudowie silnika.

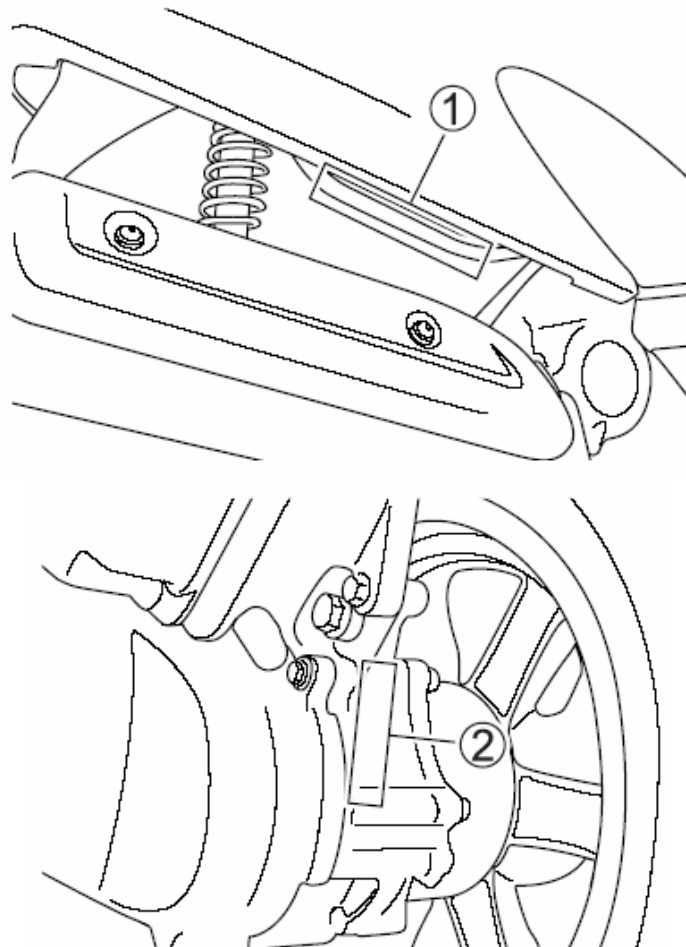

W celu łatwiejszego wykorzystania w/w numerów w przyszłości wpisz je w ramkę poniżej:

Numer ramy:	
Nr silnika:	

Rozmieszczenie wskaźników, elementów sterowania i wyposażenia

<i>Rozmieszczenie wskaźników, elementów sterowania i wyposażenia</i>	<i>10</i>
<i>Kluczyki</i>	<i>13</i>
<i>Włącznik zapłonu</i>	<i>13</i>
<i>Zestaw zegarów</i>	<i>15</i>
<i>Lewy uchwyt kierownicy</i>	<i>20</i>
<i>Prawy uchwyt kierownicy</i>	<i>21</i>
<i>Korek wlewu paliwa</i>	<i>22</i>
<i>Bagażnik przedni</i>	<i>23</i>
<i>Przedni schowek</i>	<i>24</i>
<i>Bagażnik</i>	<i>24</i>
<i>Podnóżek centralny i nóżka boczna</i>	<i>25</i>
<i>Regulacyjny zawieszania</i>	<i>27</i>

Rozmieszczenie wskaźników, elementów sterowania i wyposażenia

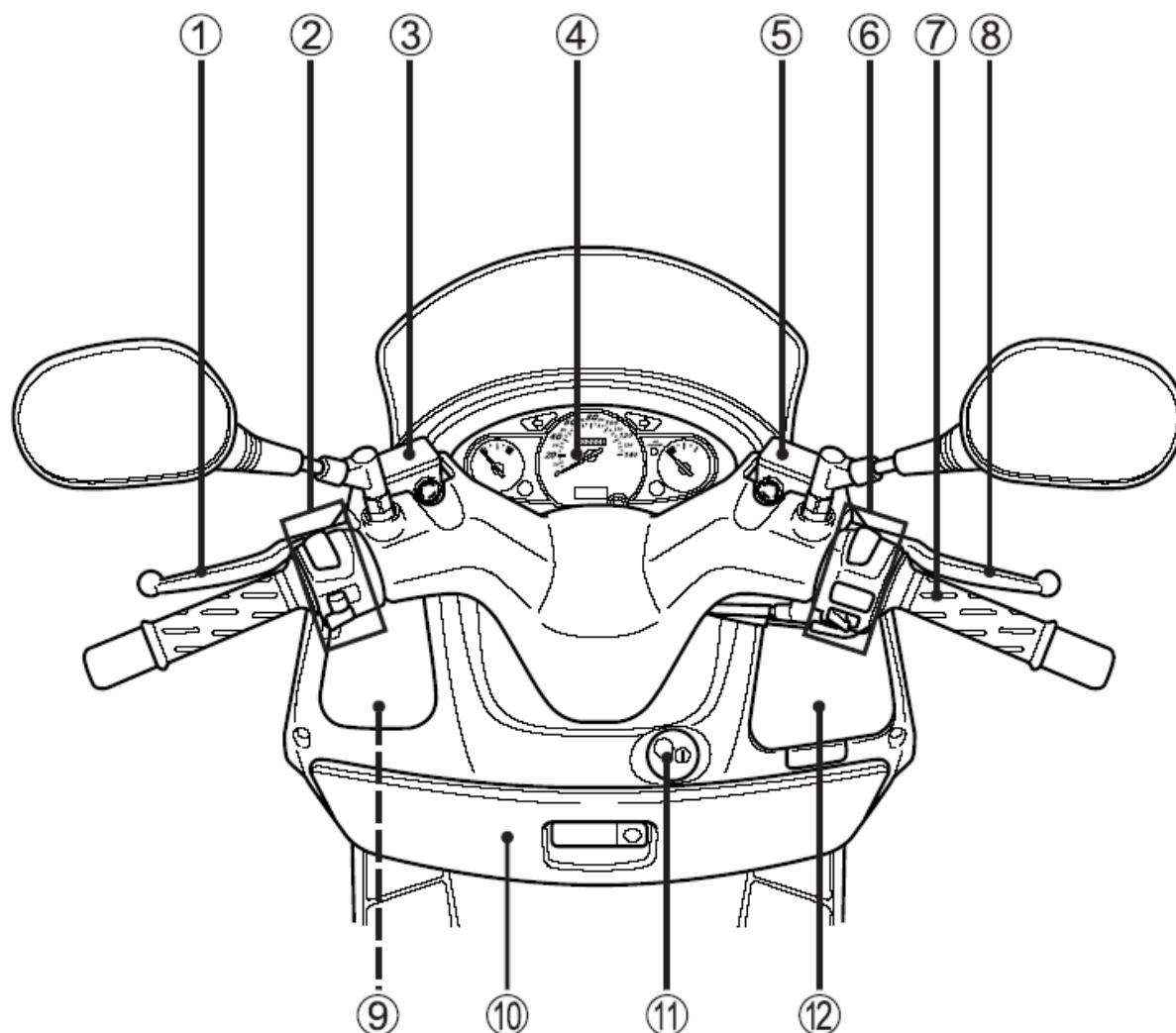

1. Dźwignia hamulca tylnego
2. Przełączniki lewego uchwytu kierownicy
3. Zbiorniczek płynu hamulcowego tylnego hamulca
4. Zestaw zegarów
5. Zbiorniczek płynu hamulcowego przedniego hamulca
6. Przełączniki prawego uchwytu kierownicy
7. Manetka gazu
8. Dźwignia przedniego hamulca
9. Zbiorniczek wyrównawczy płynu chłodzącego
10. Bagażnik przedni
11. Stacyjka
12. Przedni schowek

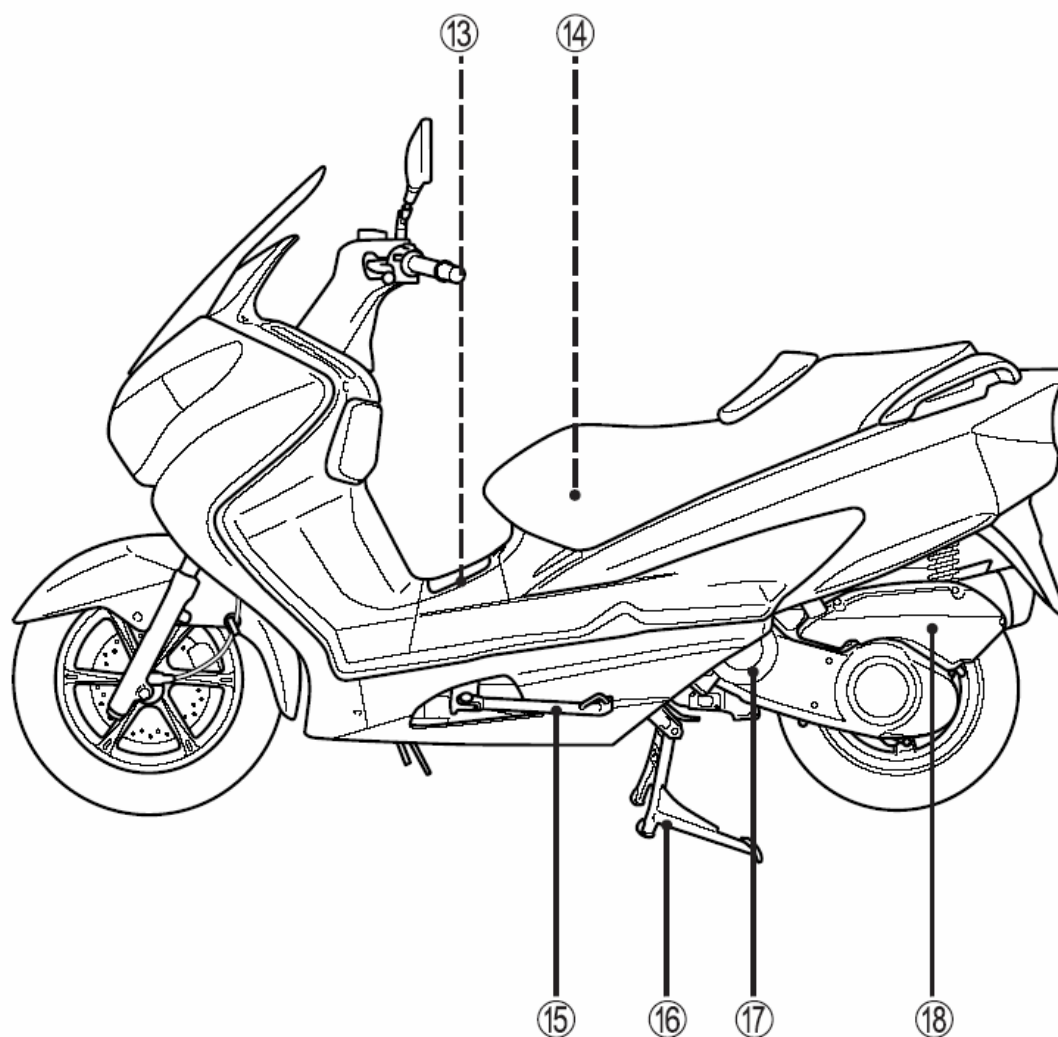

- 13. Pokrywa wlewu paliwa
- 14. Zestaw narzędzi
- 15. Nóżka boczna
- 16. Podnóżek centralny
- 17. Filtr wentylatora
- 18. Filtr powietrza

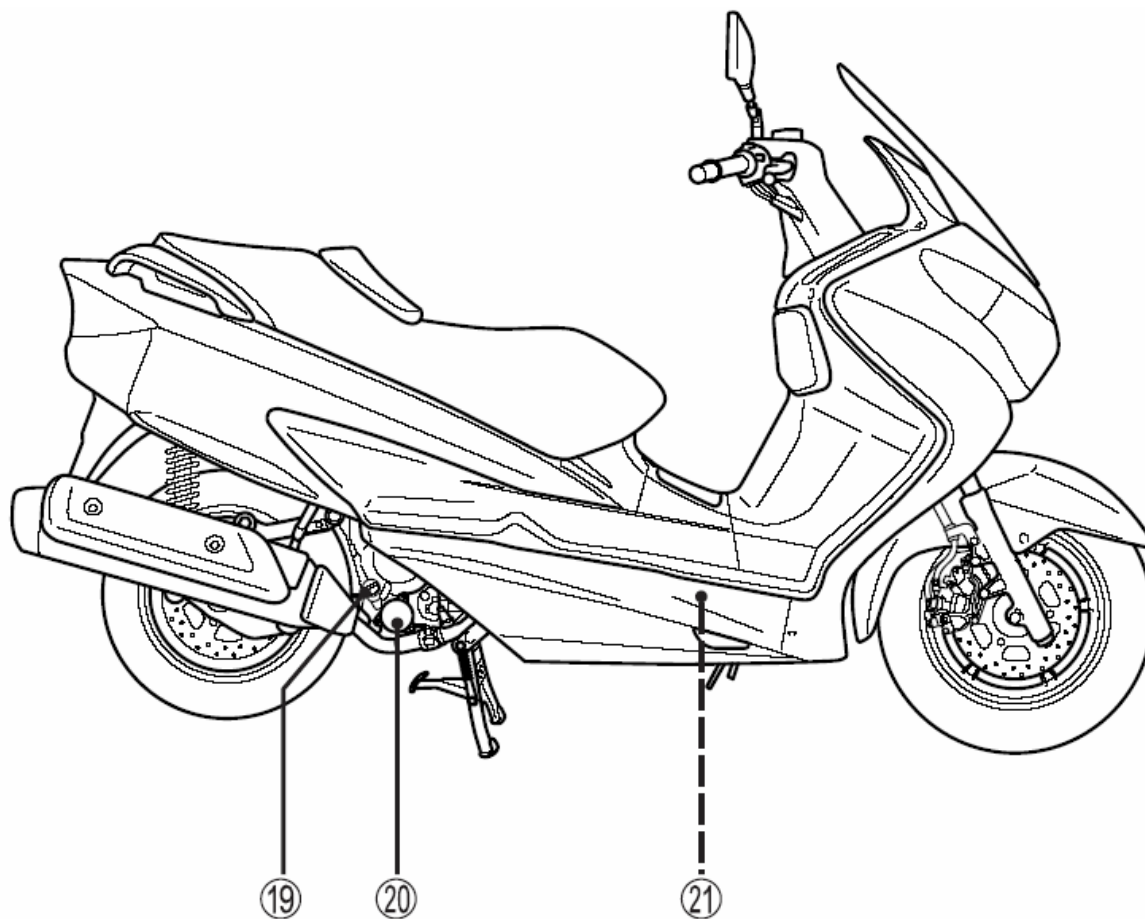

- 19. Korek wlewu oleju
- 20. Filtr oleju
- 21. Akumulator

Kluczyki

Motocykl ten jest wyposażony w dwa takie same kluczyki. Jeden z nich należy schować w bezpiecznym miejscu.

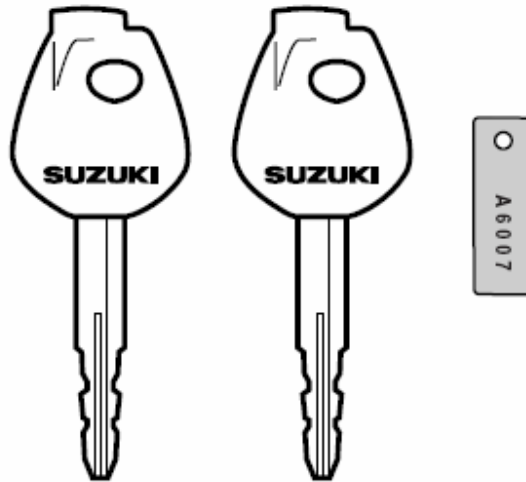

Kluczyki zapłonowe są oznaczone numerem identyfikacyjnym. Ułatwi to zamówienie (w razie konieczności) kluczyka zastępczego.

Prosimy o wpisanie poniżej numeru kluczyka:

Nr kluczyka

Włącznik zapłonu (stacyjka)

Aby otworzyć przesłonę zamka stacyjki należy:

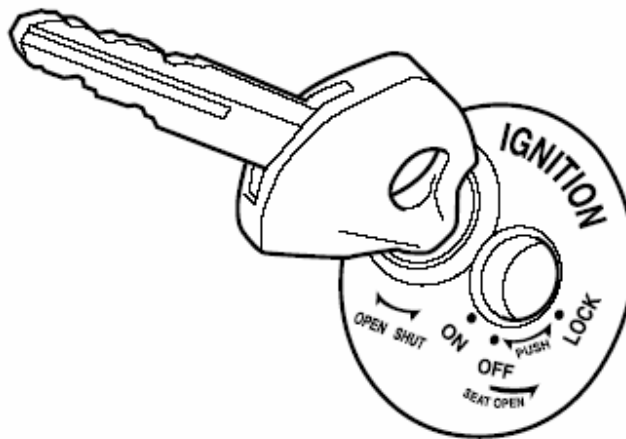

1. Przyłożyć główkę kluczyka zapłonowego do odpowiadającego wycięcia w obudowie stacyjki,
2. Przekręcić kluczyk zgodnie z ruchem wskazówek zegara.

WAŻNE:

1. Używając pojazd w temperaturach ok. zera stopni Celsjusza należy zabezpieczyć przesłonę i przycisk zwalniający środkiem antykorozyjnym zapobiegającym zamarzaniu.
2. Aby uniknąć problemów natury korozyjnej zabezpiecz przycisk zwalniający przesłony chemicznym środkiem antykorozyjnym.

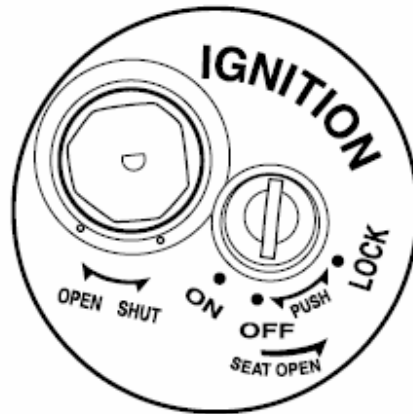

Stacyjka posiada trzy położenia:

Pozycja "off" Wyłączone. Wszystkie obwody elektryczne są wyłączone.

Pozycja "on" Włączone. Obwód zapłonowy jest zamknięty i silnik może zostać uruchomiony. W tym położeniu kluczyk nie może zostać wyciągnięty.

WAŻNE:

Uruchom silnik niezwłocznie po włączeniu zapłonu. W przeciwnym razie uruchomiony reflektor rozładuje akumulator.

Pozycja "lock" Blokada. Aby zablokować kierownicę należy przekręcić ją całkowicie w lewo. Następnie należy włożyć kluczyk, przekręcić go do pozycji "lock" i wyjąć. Kierownica została zablokowana. Wszystkie obwody elektryczne są wyłączone.

OSTRZEŻENIE:

Przełączenie stacyjki do położenia „Lock” lub „P”, gdy pojazd się porusza stwarza poważne zagrożenie. Nie należy pchać motocykla z zablokowaną kierownicą, gdyż grozi to utratą równowagi i przewróceniem.

Chcąc zablokować kierownicę należy uprzednio zatrzymać motocykl i zadbać o jego stabilne ustawienie. Nie próbuj ruszać motocyklem z zablokowaną kierownicą.

Zamek siedziska - aby otworzyć siedzisko należy przekręcić kluczyk zapłonowy przeciwnie do ruchu wskazówek zegara.

Zestaw zegarów

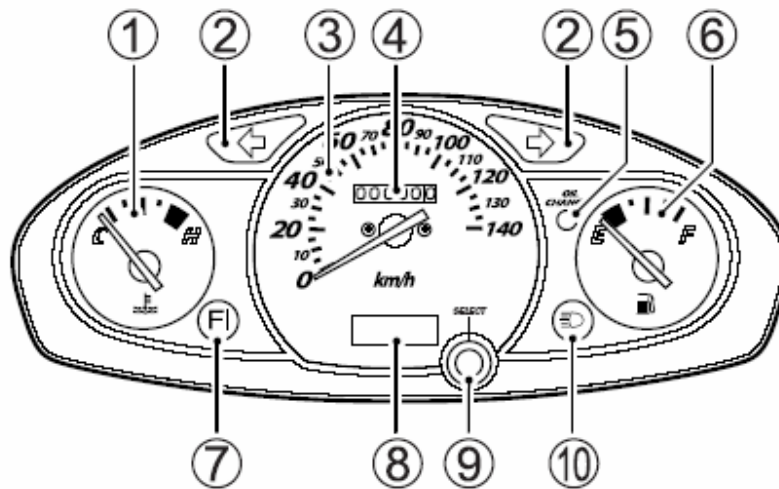

Wskaźnik temperatury płynu chłodzącego (1)

Przy kluczyku w położeniu ON wskaźnik informuje o aktualnej temperaturze płynu chłodzącego.

UWAGA

Jazda motocyklem ze zbyt wysoką temperaturą cieczy chłodzącej może doprowadzić do poważnych uszkodzeń jednostki napędowej. Jeśli wskazówka wskaźnika temperatury osiągnie czerwone pole się należy niezwłocznie wyłączyć silnik i pozostawić go do ostudzenia. Nie uruchamiaj silnika dopóki wskazówka nie opuści czerwonego pola.

Kontrolka kierunkowskazów (2)

W przypadku uruchomienia świateł kierunkowskazów (lewego lub prawego) kontrolka zapala się i gaśnie wraz z nimi.

WAŻNE:

W razie, gdy jeden z kierunkowskazów nie funkcjonuje tak jak należy, ponieważ żarówka lub obwód elektryczny są uszkodzone, to kontrolka kierunkowskazów miga częściej niż normalnie, żeby poinformować prowadzącego o usterce.

Prędkościomierz (3)

Wskazuje prędkość jazdy w kilometrach na godzinę.

Licznik kilometrów (4)

Licznik rejestruje całkowitą liczbę przebytych kilometrów.

WAŻNE:

Elektryczny prędkościomierz nie będzie mierzył przejechanej drogi przy wyłączonej stacyjce. Jeśli motocykl będzie się poruszał z wyłączoną stacyjką wskazania drogomiernia i licznika dziennego będą się różnić, ponieważ mechaniczny licznik będzie mierzył przebyty odcinek przy wyłączonej stacyjce.

Wskaźnik poziomu paliwa (6)

Oznaczenie „E” wskazuje na pusty lub prawie pusty zbiornik paliwa. „F” oznacza, że zbiornik paliwa jest pełny.

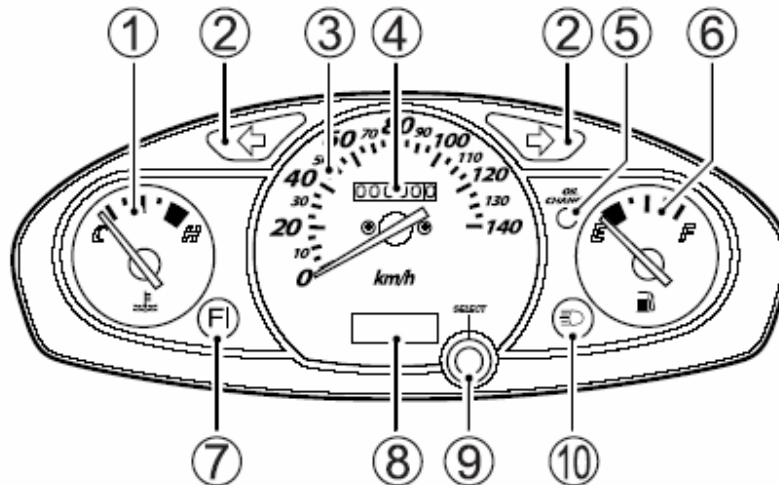

Wskaźnik działania układu wtryskowego (7)

W przypadku pojawienia się błędu w układzie wtryskowym zapali się lampka ostrzegawcza (7). Działa ona w dwóch trybach:

- A. Czerwona lampka ostrzegawcza (7) jest zapalona.
- B. Czerwona lampka ostrzegawcza (7) miga.

W trybie A możliwa jest dalsza praca silnika; w trybie B silnik nie będzie pracował.

UWAGA:

Jazda motocyklem, gdy układ samodiagnostujący wykazuje błąd układu zasilania może doprowadzić do zniszczenia jednostki napędowej. Jeżeli czerwona kontrolka zapali się, należy jak najszybciej zgłosić się do autoryzowanego serwisu Suzuki.

WAŻNE:

Jeśli lampka ostrzegawcza jest zapalona należy wówczas utrzymać silnik uruchomiony i udać się niezwłocznie do najbliższego dealera Suzuki. Jeśli silnik zatrzyma się, należy wyłączyć stacyjkę, włączyć ją ponownie i spróbować uruchomić silnik.

Kontrolka wymiany oleju / Licznik dziennego przebiegu / Zegar (8)

Włączenie stacyjki powoduje uruchomienie wyświetlacza wymiany oleju i kontrolki wymiany oleju (5). Następnie wyświetlacz przechodzi w funkcję licznika dziennego lub zegara.



Wymiana oleju



Licznik dzienny



Zegar



Kontrolka wymiany oleju UH125

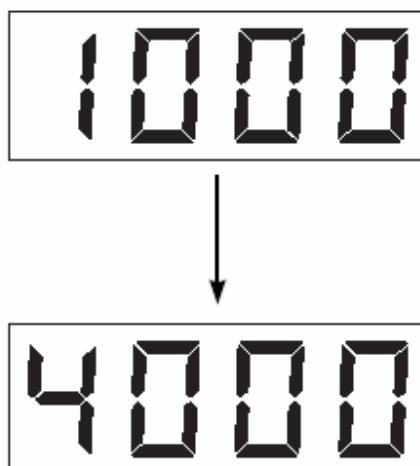

Kontrolka wymiany oleju zapala się, by poinformować o konieczności wymiany oleju silnikowego. Wyświetlacz zapala się po pierwszych 1000 km oraz po kolejnych 4000 km.

UH200

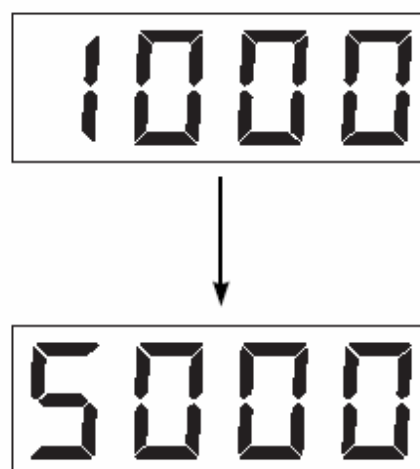

Kontrolka wymiany oleju zapala się, by poinformować o konieczności wymiany oleju silnikowego. Wyświetlacz zapala się po pierwszych 1000 km oraz po kolejnych 5000 km.

Licznik przebiegu dziennego



Licznik dziennego przebiegu kilometrów może być zerowane. Może on rejestrować dzienny przebieg kilometrów lub przebieg pomiędzy kolejnymi tankowaniami. Zakres działania licznika zawiera się pomiędzy 0.0 a 999.9 km.

Aby wyzerować licznik przebiegu dziennego naciśnij przycisk (9) na dwie sekundy.

WAŻNE:

Osiągnięcie przez licznik dzienny przebiegu 999.9 km spowoduje jego wyzerowanie i powrót do 0.0 km.

Zegar czasowy

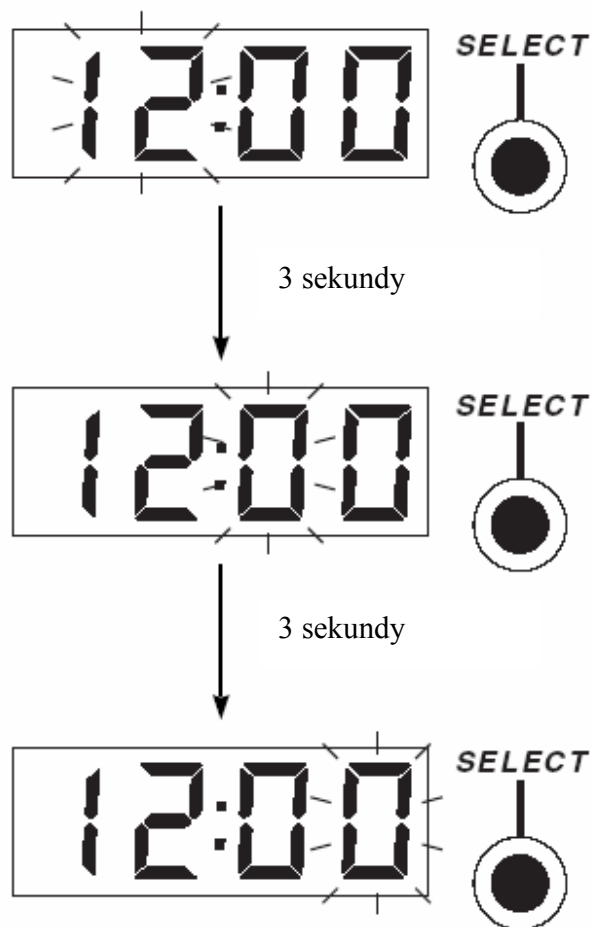

Zegar posiada 12 godzinny tryb pracy. Postępuj z poniższą procedurą by zmienić ustawienie zegara:

1. Naciśnij przycisk (9) na trzy sekundy, aż wyświetlacz zacznie migać.
2. Naciśnij przycisk (9), aby ustawić godziny.

WAŻNE:

Naciśnięty i przytrzymany w tej pozycji przycisk (9) powoduje szybką, ciągłą zmianę wskazań.

3. Naciśnij przycisk (9) na trzy sekundy, aby ustawić dziesiątki minut.
4. Ustaw dziesiątki minut naciskając przycisk (9).
5. Naciśnij przycisk (9) na trzy sekundy, aby ustawić minuty.
6. Ustaw minuty naciskając przycisk (9).
7. Naciśnij przycisk (9) na trzy sekundy, aby powrócić do trybu zegara.

Kontrolka świateł drogowych (10)

Niebieska lampka zapala się po włączeniu świateł drogowych.

Lewy uchwyt kierownicy

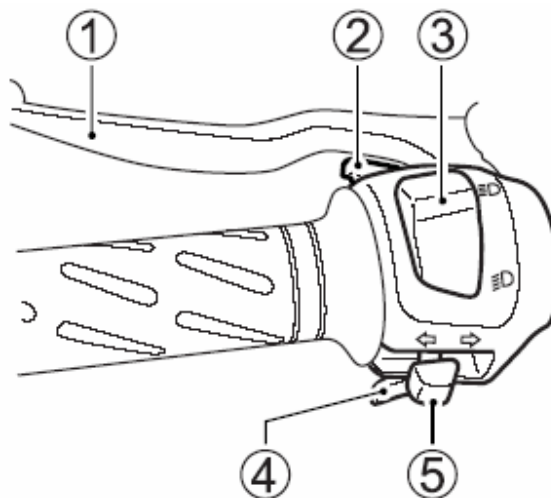

Dźwignia hamulca tylnego (1)

Naciśnięcie dźwigni powoduje uruchomienie tylnego hamulca. Uruchomienie hamulca powoduje zapalenie się światła stop.

Włącznik sygnału świetlnego (2)

Nacisnąć w celu krótkotrwałego włączenia reflektora.

Przełącznik świateł (3)

Pozycja “” oznacza włączenie świateł mijania

Pozycja “” oznacza włączenie świateł drogowych. Jednocześnie świeci się niebieska kontrolka świateł drogowych.

Włącznik sygnału dźwiękowego “” (4)

Nacisnąć przycisk sygnału w celu jego użycia.

Przełącznik kierunkowskazów (5)

Pozycja “” oznacza uruchomienie lewego kierunkowskazu i jednocześnie kontrolki lewego kierunkowskazu.

Pozycja "⇒" oznacza uruchomienie prawego kierunkowskazu i jednocześnie kontrolki prawego kierunkowskazu.

Wyłączenie kierunkowskazów następuje przez wciśnięcie przełącznika.

OSTRZEŻENIE

Brak sygnalizacji kierunkowskazem lub pozostawienie włączonego kierunkowskazu po zakończeniu manewru, może się okazać bardzo niebezpieczne. Inni użytkownicy drogi mogą źle ocenić zamiary prowadzącego, co może w rezultacie doprowadzić do wypadku.

Przy zmianie pasa ruchu lub skręcaniu należy zawsze używać kierunkowskazów. Po zakończeniu manewru należy wyłączyć kierunkowskaz.

Prawy uchwyt kierownicy

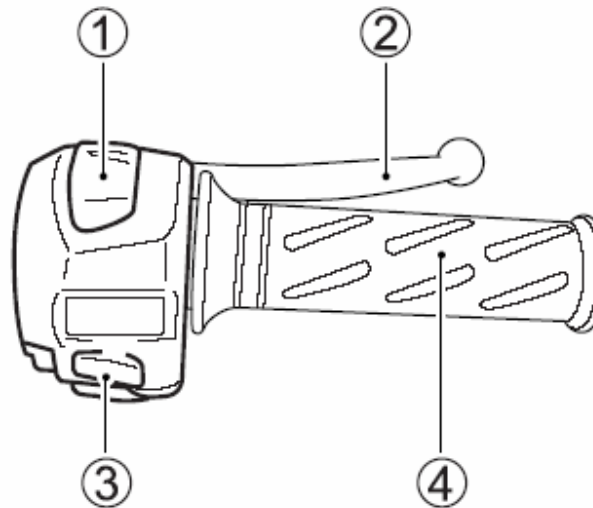

Wyłącznik silnika (1)

Pozycja "⊗"

Obwód zapłonowy jest przerwany. Silnik nie może zostać uruchomiony.

Pozycja "⊙"

Obwód elektryczny jest zamknięty, silnik może pracować.

Dźwignia hamulca przedniego (2)

Hamulec przedni zostaje uruchomiony poprzez naciśnięcie dźwigni. Lekkie naciśnięcie dźwigni hamulca powoduje skuteczne działanie. Światło stopu zapala się w momencie naciśnięcia dźwigni hamulca.

Przycisk rozrusznika elektrycznego "⊕" (3)

Aby włączyć rozrusznik i uruchomić silnik należy przycisnąć przycisk rozrusznika elektrycznego.

WAŻNE

Rozruch silnika możliwy jest jedynie po naciśnięciu jednego z hamulców.

WAŻNE

Motocykl ten jest wyposażony w blokady przełączników: zapłonu i rozrusznika. Uruchomienie silnika jest możliwe, jeżeli nóżka boczna całkowicie schowana.

UWAGA:

Aby uniknąć uszkodzenia instalacji elektrycznej nie naciskaj przycisku rozrusznika dłużej niż 5 sekund. Jeżeli silnik nie daje się uruchomić przy ponownych próbach, należy sprawdzić dopływ paliwa i układ zapłonowy (patrz rozdział "Usterki i ich usuwanie").

Manetka gazu (4)

Prędkość obrotowa silnika jest kontrolowana za pomocą manetki. Przekręcenie manetki do siebie powoduje zwiększenie liczby obrotów. Przekręcenie manetki w przeciwnym kierunku powoduje zmniejszenie prędkości obrotowej silnika.

Korek wlewu paliwa

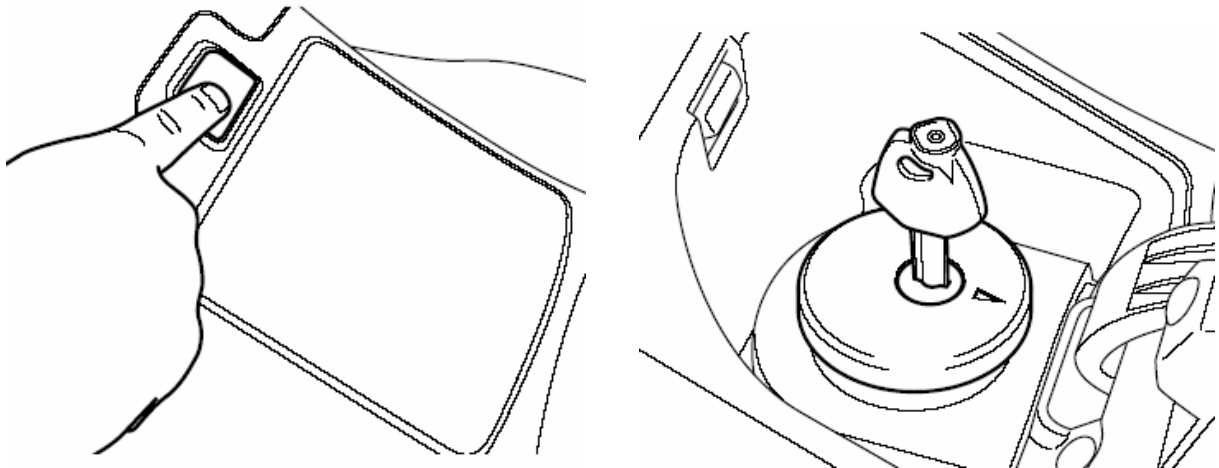

Naciśnij przycisk, aby otworzyć pokrywę wlewu paliwa.

Aby otworzyć korek wlewu paliwa włóż kluczyk do zamka, przekręć go w kierunku ruchu wskazówek zegara i unieś korek wraz z kluczykiem.

Aby zamknąć wlew paliwa należy założyć korek na wlew, tak by trójkątny znak na korku wskazywał środek zawiasu pokrywy wlewu. Naciśnij korek, aż do jego zatrzaśnięcia. Przed założeniem korka kluczyk musi znajdować się w jego zamku.

OSTRZEŻENIE

Zarówno paliwo, jak i jego opary są łatwopalne i wysoce toksyczne. W czasie tankowania należy zachować ostrożność, aby nie zatruć się oparami lub nie zostać poparzonym.

- Zatrzymaj silnik i sprawdź, czy w pobliżu nie znajdują się jakieś źródła ognia czy ciepła
- Paliwo uzupełniaj na dworze lub w dobrze wietrzonych pomieszczeniach
- Nie pal tytoniu w czasie tankowania
- W przypadku rozlania się paliwa na motocykl, należy niezwłocznie wytrzeć zacieki, plamy powstałe poprzez rozlanie
- Unikaj wdychania oparów paliwa
- W czasie tankowania, dzieci i zwierzęta domowe powinny znajdować się z dala od motocykla

Przedni bagażnik

Aby otworzyć pokrywę należy:

1. Kluczyk zapłonowy włożyć do zamka i przekręcić w kierunku przeciwnym do wskazówek zegara
2. Pociągnąć uchwyt pokrywy.

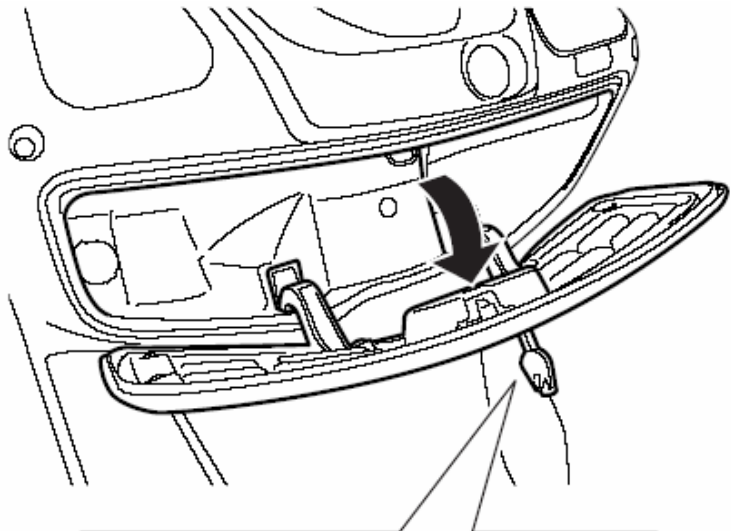

Aby zamknąć pokrywę należy:

Przycisnąć pokrywę aż do zatrzaśnięcia zamka. Kluczyk przekręcić w kierunku ruchu wskazówek zegara, zamykając zarazem zamek.

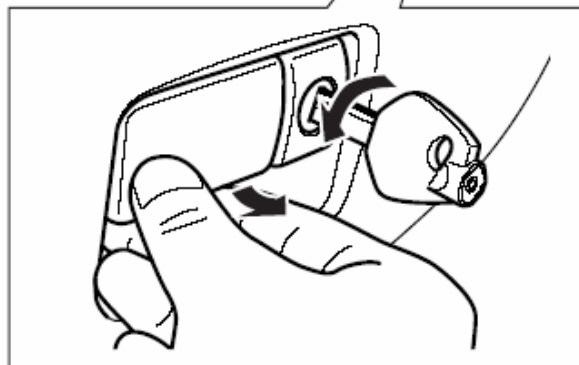

Ładowność bagażnika wynosi 1,5 kg.

OSTRZEŻENIE

Otwieranie bagażnika podczas jazdy grozi utratą panowania nad pojazdem i może doprowadzić do wypadku. Kierownicę należy zawsze trzymać obiema rękami.

Schówek przedni

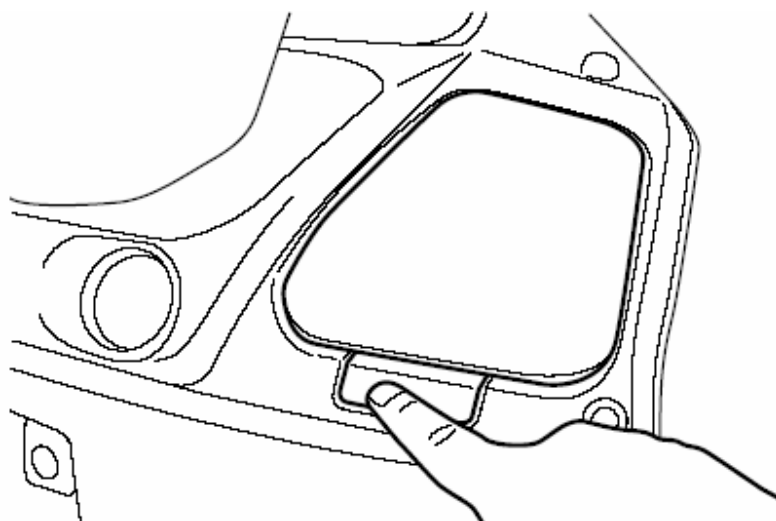

Aby otworzyć zasobnik należy:
Nacisnąć przycisk zamka pokrywy.

Aby zamknąć zasobnik:
Dociśnij pokrywę, aż zamek zatrzaśnie się.

Ładowność schowka wynosi 0,5 kg.

OSTRZEŻENIE

Otwieranie schowka podczas jazdy grozi utratą panowania nad pojazdem i może doprowadzić do wypadku. Kierownicę należy zawsze trzymać obiema rękami.

Bagażnik

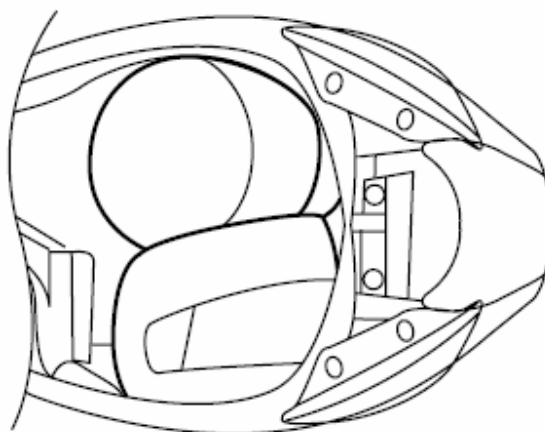

Ładowność bagażnika wynosi 10 kg. Unikaj zamoczenia wnętrza bagażnika.

Kaski wkładaj do bagażnika jak pokazano na rysunku powyżej. W przeciwnym razie zamknięcie zamka siedziska będzie niemożliwe.

WAŻNE:

- Podczas pracy silnika bagażnik nagrzewa się i dlatego nie należy transportować w nim rzeczy, które są wrażliwe na ciepło.
- Nie należy pozostawiać wartościowych przedmiotów w bagażniku, jeżeli skuter zostaje zaparkowany bez nadzoru.
- Jeśli wystąpiłyby trudności z otwarciem bagażnika kluczykiem, należy docisnąć tylną część siedziska.

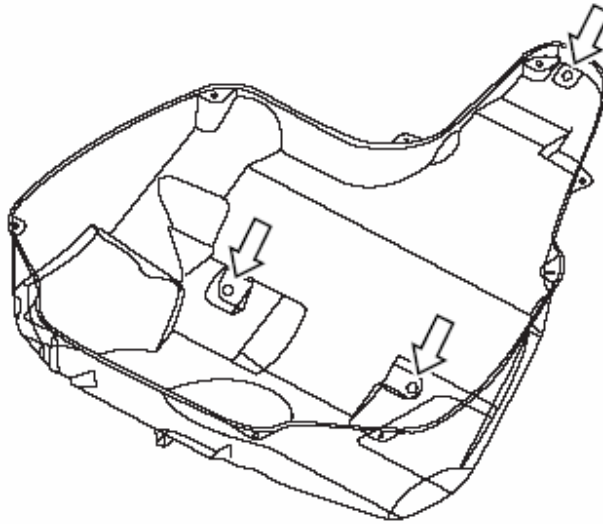

1. W schowku na kaski znajdują się trzy śruby (jak na rysunku powyżej).
2. Przy nagromadzeniu wody w bagażniku można ją spuścić po wykręceniu wskazanych trzech śrub.

Podnóżek centralny i nóżka boczna.

Motocykl jest wyposażony zarówno w podnóżek centralny, jak i nóżkę boczną.

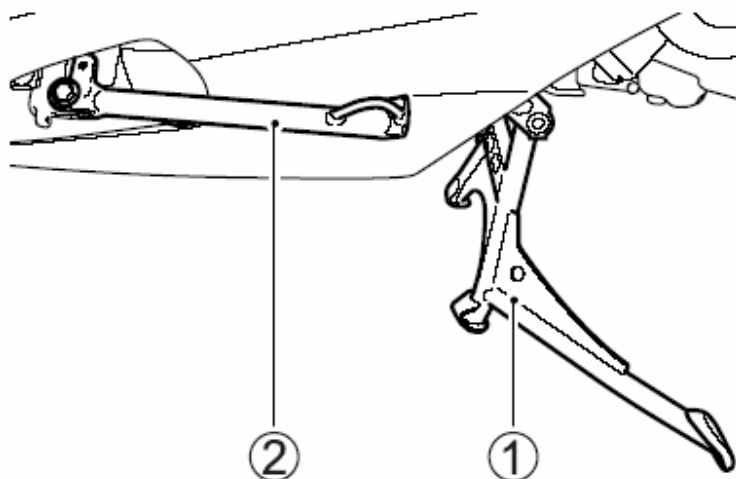

Podnóżek centralny (1)

Aby postawić motocykl na podnóżku centralnym należy postawić stopę na jego wystającej części i trzymając prawą ręką za uchwyt boczny, a lewą ręką trzymając uchwyt kierownicy zdecydowanym ruchem pociągnąć motocykl do tyłu i w górę.

Nóżka boczna (2)

Chcąc postawić motocykl na nóżce bocznej, należy postawić stopę na końcu nóżki, naciskając zdecydowanie na dół aż do momentu, gdy ruch poruszającej się po łuku nóżki nie zostanie zatrzymany przez ogranicznik.

Jeżeli nóżka boczna jest rozłożona, to wbudowane zabezpieczenie blokuje włącznik zapłonu.

Blokada zapłonu przy nóżce bocznej funkcjonuje następująco:

1. Jeżeli nóżka boczna jest rozłożona, to silnik nie może zostać uruchomiony.
2. Jeżeli silnik pracuje i zostanie rozłożona nóżka boczna, to silnik automatycznie zgaśnie.

OSTRZEŻENIE

Jazda motocyklem z niecałkowicie złożoną nóżką boczną może stać się przyczyną wypadku podczas skręcania w lewo.

- Przed jazdą należy sprawdzić prawidłowe funkcjonowanie blokady zapłonu przy nóżce bocznej
- Przed rozpoczęciem jazdy zawsze należy sprawdzić, czy nóżka boczna jest całkowicie złożona

UWAGA

Motocykl należy parkować na twardym podłożu, aby zapobiec jego przewróceniu się.

W przypadku, gdy zachodzi konieczność zaparkowania motocykla na pochyłym terenie, należy ustawić przód motocykla w kierunku szczytu wzniesienia i użyć podnóżka centralnego lub nóżki bocznej zaciągając zarazem hamulec postojowy (o ile występuje) - w ten sposób zostanie ograniczona możliwość zsunięcia się motocykla z nóżki bocznej.

Regulacja twardości tylnego zawieszenia

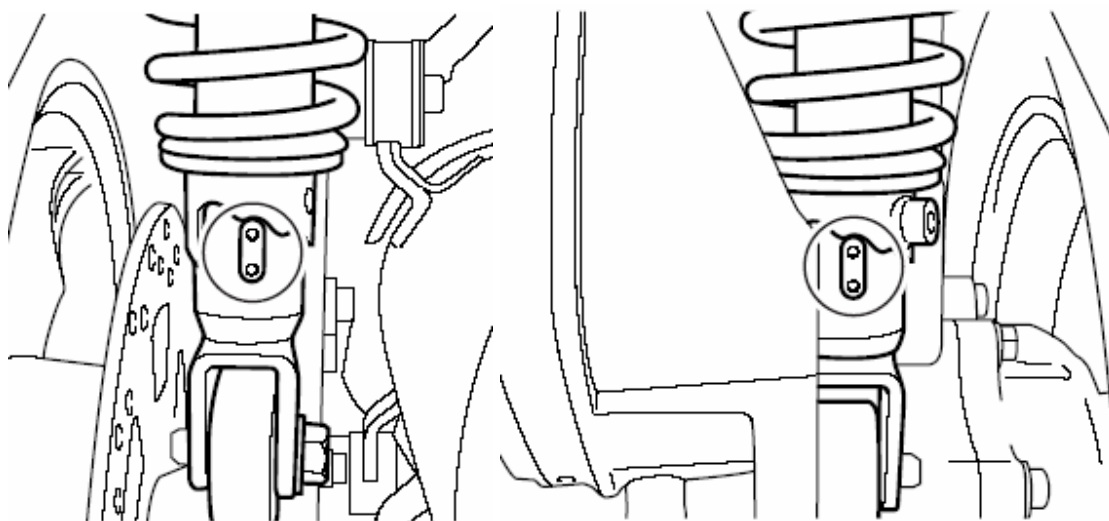

Prawa strona

Lewa strona

Twardość sprężyny może być regulowana, aby dostosować zawieszenie do warunków jazdy, obciążenia motocykla i preferencji kierowcy. Aby zmienić twardość zawieszenia obróć w prawo lub w lewo regulator. Pozycja 1 ozn. najmniejsze położenie, zaś pozycja 5 najtwardsze. Fabrycznie motocykl ustawiony jest w pozycji 2.

OSTRZEŻENIE:

Nierówne ustawienie zawieszenia spowodować może utrudnione prowadzenie i utratę stabilności. Lewy i prawy amortyzator ustawiaj identycznie.

Zalecane rodzaje paliwa, oleju i płynu chłodzącego

<i>Paliwo</i>	29
<i>Olej silnikowy</i>	29
<i>Płyn chłodzący</i>	30

Zalecane rodzaje benzyny, oleju i płynu chłodzącego

Paliwo

Należy używać benzyny bezołowiowej o liczbie oktanowej 91 lub więcej (metoda doświadczalna). Benzyna bezołowiowa może przedłużyć żywotność świec zapłonowych i części układu wydechowego.

UWAGA

Rozlanie benzyny zawierającej alkohol może spowodować uszkodzenia motocykla. Alkohol może zniszczyć lakierowane powierzchnie.

Należy zachować ostrożność przy napełnianiu zbiornika paliwa i zapobiegać rozlaniu się paliwa. W przypadku rozlania się paliwa należy niezwłocznie wytrzeć powierzchnię zacieku.

Olej silnikowy i przekładniowy

Jakość oleju jest głównym elementem zapewniającym osiągi silnika i jego żywotność. Należy zawsze stosować wysokiej jakości olej silnikowy. Stosuj olej SF/SG lub SH/SJ w klasyfikacji API (amerykańskiego instytutu nafty) z MA wg. JASO.

SAE	API	JASO
10W – 40	SF lub SG	-
10W – 40	SH lub SJ	MA

API: Amerykański Instytut Nafty

JASO: Japońska Organizacja Standardów Samochodowych

Lepkość oleju wg SAE

Suzuki zaleca stosowanie oleju silnikowego 10W-40 wg SAE.

Jeżeli olej silnikowy SAE 10W-40 nie jest dostępny, należy dobrać lepkość oleju według poniższej tabeli:

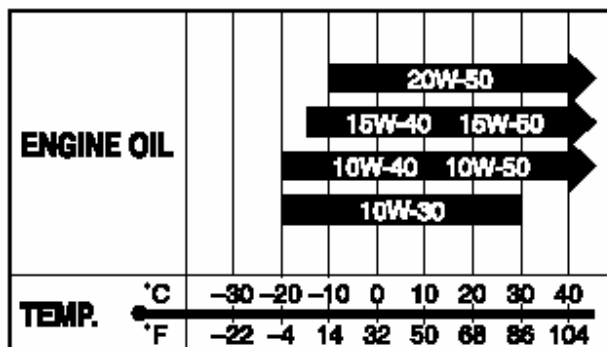

JASO T903

Standard JASO T903 jest indeksem oznaczającym olej silnikowy do 4 – suwowych motocykli i ATV. W pojazdach tych olej silnikowy smaruje sprzęgło i skrzynię biegów. JASO T903 określa wymagania dla sprzęgieł i przekładni.

Istnieją dwa rodzaje oleju: MA oraz MB. Pojemnik z olejem zaopatrzony jest w dwa oznaczenia potwierdzające jego standard:

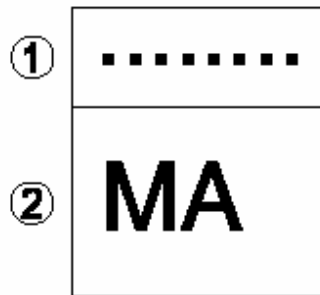

1. Kodowe oznaczenie koncernu sprzedającego olej
2. Klasyfikacja oleju

Energy Conserving

Suzuki nie zaleca stosowania olejów oznaczonych „Energy Conserving”. Niektóre oleje silnikowe o oznaczeniu wg API SH lub wyżej posiadają oznaczenie „Energy Conserving”. Ich stosowanie wpływa na żywotność silnika i sprzęgła.

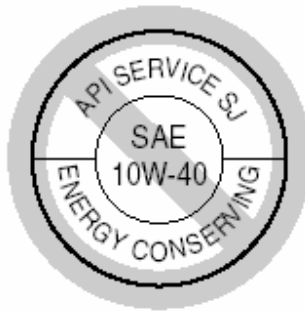

Niezalecane



Zalecane

Płyn chłodzący

Należy używać niezamarzającego płynu odpowiedniego do aluminiowej chłodnicy, wymieszanego z wodą destylowaną w stosunku 50 : 50.

OSTRZEŻENIE

Płyn chłodzący jest bardzo szkodliwy. Należy unikać kontaktu ze skórą i oczami. Nie pij płynu chłodzącego ani jego roztworów. W przypadku, gdy płyn chłodzący dostanie się do przewodu pokarmowego nie wywołać wymiotów i wezwać natychmiast lekarza. Unikaj wdychania oparów płynu chłodzącego. Jeśli to nastąpi wyjdź na świeże powietrze. W przypadku, gdy płyn dostanie się do oczu lub na skórę należy niezwłocznie spłukać je wodą. Płyn ten należy przechowywać w bezpiecznym miejscu z dala od dzieci i zwierząt domowych.

UWAGA

Rozlanie płynu chłodzącego na lakierowane części może spowodować uszkodzenie lakieru. Należy bardzo uważać przy wlewaniu płynu do chłodnicy. W przypadku rozlania - natychmiast wytrzeć.

Woda

Należy używać wyłącznie wody destylowanej. Używanie innej wody może spowodować korozję i uszkodzenie się chłodnicy.

Płyn niezamarzający

Płyn używany do chłodnicy powinien być odporny na zamarzanie i należy go używać nawet, gdy temperatura otoczenia jest wyższa niż 0° C. W/w płyn zabezpiecza chłodnicę przed korozją i stanowi środek smarny dla pompy wodnej.

Zalecane proporcje łączenia płynu do chłodnicy z wodą. Maksymalna ilość roztworu: 1600 ml.

50 %	Woda destylowana	800 ml
	Płyn do chłodnicy	800 ml

WAŻNE

Tak przygotowany 50% roztwór zabezpieczy układ chłodzenia przed zarznięciem w temperaturze powyżej -31° C. W przypadku, gdyby motocykl był użytkowany w temperaturze poniżej -31° C ilość płynu chłodzącego w roztworze należy zwiększyć do 55%. Zawartość płynu nie powinna przekraczać 60%.

Docieranie i kontrola przed jazdą

<i>Docieranie</i>	33
<i>Kontrola przed jazdą</i>	34

Docieranie

Już na wstępie podkreślono wagę właściwego docierania dla przedłużenia żywotności i właściwości użytkowych Twojego motocykla Suzuki. Dalej zostaną przedstawione zasady właściwego docierania.

Zalecane maksymalne ilości obrotów silnika .

Poniższa tabela zawiera zalecane maksymalne ilości obrotów podczas docierania:

Pierwsze 800 km	Poniżej ½ otwarcia przepustnicy
Do 1.600 km	Poniżej ¾ otwarcia przepustnicy

Zmienne obroty silnika

W okresie docierania powinno się jeździć ze zmiennymi obrotami silnika (nie na stałym gazie), pozwala to na efektywniejsze dopasowanie się współpracujących części. Działanie takie poddaje elementy silnika obciążeniu, a następnie schładza je wspomagając docieranie. Jest to podstawa prawidłowego procesu docierania. Jednakże nie należy nadmiernie obciążać silnika.

Docieranie i jazda na nowych oponach

Nowe opony wymagają również odpowiedniej fazy docierania, tak jak i silnik. Nowe opony są zazwyczaj bardzo śliskie i należy stopniowo zwiększać pochylanie motocykla na zakrętach. Należy unikać gwałtownego przyspieszania, hamowania i ostrego pochylania motocykla przez pierwsze 160 km.

OSTRZEŻENIE:

Zaniebdanie fazy docierania opon może doprowadzić do poślizgu i utraty kontroli nad pojazdem. Zachowaj szczególną ostrożność jeżdżąc na nowych oponach. Przeprowadź docieranie opon unikając ostrego przyspieszania, mocnego pochylania motocykla i ostrego hamowania przez pierwsze 160 km.
--

Należy unikać jazdy z bardzo niskimi obrotami silnika.

Długa jazda ze stałymi, niskimi obrotami silnika i niewielkim jego obciążeniem spowodować może nieprawidłowe dotarcie współpracujących części. Można przyspieszać motocyklem dowolnie na wszystkich biegach, ale uważając, żeby nie przekroczyć zalecanych górnych obrotów w fazie docierania.

Nie należy jednak jeździć podczas pierwszych 1.600 km z pełnym otwarciem przepustnic.

Cyrkulacja oleju w silniku

Olej silnikowy powinien mieć możliwość cyrkulacji jeszcze przed jazdą. Po uruchomieniu ciepłego lub zimnego silnika, zanim się go obciąży, należy pozwolić mu przez pewien czas pracować na biegu jałowym. Poprzez ten zabieg olej dotrze do wszystkich miejsc wymagających smarowania.

Pierwszy przegląd

Należy pamiętać o pierwszym i najważniejszym przeglądzie motocykla. Przegląd diagnostyczny po pierwszym 1.000 km jest najważniejszą inspekcją dla Twojego motocykla. W wyniku docierania pewne nastawy fabryczne mogły ulec zmianom, co wymaga obecnie fachowej korekty.

Punktualne dotrzymanie terminu przeglądu przy 1.000 km gwarantuje optymalną żywotność i pożądane efekty użytkowe silnika.

WAŻNE

Pierwsza diagnostyka, po przejechaniu 1.000 km, powinna zostać przeprowadzona na podstawie planu przeglądu zawartego w niniejszym podręczniku. Należy zwrócić szczególną uwagę na OSTRZEŻENIA, UWAGI i WAŻNE zawarte w tym rozdziale.

Kontrola przed jazdą

OSTRZEŻENIE

Nie stosowanie się do wskazówek dotyczących prawidłowego dokonywania przeglądu i obsługi okresowej może zwiększyć ryzyko wypadku lub zniszczenia wyposażenia motocykla.

Przed każdą jazdą należy dokonywać przeglądu motocykla. Aby dokonać prawidłowego przeglądu należy odnieść się do tabeli zamieszczonej poniżej, a w celu uzyskania szczegółowych informacji należy zapoznać się z treścią rozdziału ‘Przegląd i obsługa okresowa’.

OSTRZEŻENIE

Założenie używanych, źle napompowanych lub niewłaściwych opon zmniejszy stabilność motocykla i w rezultacie może doprowadzić do wypadku.

Przed jazdą należy upewnić się, czy zostały sprawdzone wszystkie elementy wymienione w tabeli poniżej. Nigdy nie należy lekceważyć procedury sprawdzania wszystkich elementów.

Przed jazdą motocyklem sprawdź punkty podane poniżej. Nie pomniejszaj znaczenia tej kontroli. Postępuj zgodnie z podanymi zaleceniami.

OSTRZEŻENIE

Dokonywanie przeglądu poszczególnych elementów, gdy silnik pracuje może doprowadzić do powstania poważnych obrażeń ciała. W czasie pracy silnika należy zachować szczególną ostrożność, aby ręce i elementy ubrania nie zostały wciągnięte przez ruchome części silnika.

Przed dokonaniem przeglądu należy wyłączyć silnik, wyjątkiem jest sprawdzanie wyłącznika silnika i działania przepustnicy.

PUNKTY DO SPRAWDZENIA	RODZAJ SPRAWDZENIA
Układ kierowniczy	<ul style="list-style-type: none"> • łatwość poruszania • ewentualne zakłócenia w ruchu kierownicy • brak luzów, właściwe zamocowanie
Manetka	<ul style="list-style-type: none"> • właściwy luz • równomierne przekręcanie manetki i powrót do pozycji zamkniętej po jej puszczeniu
Hamulce	<ul style="list-style-type: none"> • poziom płynu w zbiorniczku powyżej linii "LOWER" • właściwy luz dźwigni hamulca • nie występuje efekt zapowietrzenia układu hamulc. • brak wycieków płynu • właściwy stan klocków hamulcowych • działanie hamulca postojowego
Paliwo	<ul style="list-style-type: none"> • wystarczająca ilość w zbiorniku
Opony	<ul style="list-style-type: none"> • właściwe ciśnienie • wystarczający profil • brak pęknięć i rys w oponach
Olej silnikowy	<ul style="list-style-type: none"> • właściwy poziom
Układ chłodzenia	<ul style="list-style-type: none"> • właściwy poziom płynu chłodzącego • brak wycieków
Światła	<ul style="list-style-type: none"> • właściwe funkcjonowanie wszystkich świateł, kontrolki i wskaźników
Kontrolki	<ul style="list-style-type: none"> • prawidłowe działanie kontrolki kierunkowskazów, świateł drogowych, hamulca postojowego, FI i immobilizera
Sygnał dźwiękowy	<ul style="list-style-type: none"> • właściwe funkcjonowanie
Wyłącznik silnika	<ul style="list-style-type: none"> • właściwe funkcjonowanie
Nóżka boczna/blokada zapłonu	<ul style="list-style-type: none"> • właściwe funkcjonowanie

Reguły bezpiecznej jazdy

<i>Rozruch silnika</i>	37
<i>Ruszanie</i>	38
<i>Zatrzymanie i parkowanie</i>	38

Reguły bezpiecznej jazdy

Rozruch silnika

Postaw pojazd na podnóżku centralnym. Włóż kluczyk zapłonowy do stacyjki i włącz do położenia „ON”.

OSTRZEŻENIE

Nieprawidłowe uruchamianie silnika może stworzyć zagrożenie. Uruchamianie silnika ze złożonym podnóżkiem centralnym spowodować może, że po uruchomieniu silnika motocykl nagle ruszy.

Zawsze przed uruchomieniem silnika ustaw motocykl na podnóżku centralnym i nie zdejmuj go dopóki silnik nie osiągnie wolnych obrotów.

WAŻNE

Motocykl ten jest wyposażony w wyłącznik blokujący obwód zapłonowy i rozrusznika.

Pojazd może zostać uruchomiony tylko wtedy, gdy nóżka boczna jest schowana.

Przy zimnym silniku

1. Zaciągnij przedni lub tylny hamulec .
2. Zamknij gaz i naciśnij przycisk rozrusznika.
3. Po rozruchu silnika należy poczekać na rozgrzanie silnika.

WAŻNE:

Otwieranie przepustnicy przed rozruchem utrudni uruchomienie silnika. Nie otwieraj przepustnicy przed rozruchem silnika.

Przy ciepłym silniku

1. Zaciągnij przedni lub tylny hamulec.
2. Zamknij gaz i naciśnij przycisk rozrusznika.
3. Po rozruchu silnika należy poczekać na wystarczające rozgrzanie silnika.

Przy trudnościach z zapaleniem ciepłego silnika - dodatkowo:

1. Zaciągnij przedni lub tylny hamulec.
2. Manetkę gazu odkręć o 1/8 - 1/4 i naciśnij przycisk rozrusznika.
3. Po rozruchu silnika należy poczekać na wystarczające rozgrzanie silnika.

OSTRZEŻENIE

Ze względu na szkodliwość spalin nie należy uruchamiać silnika w zamkniętych pomieszczeniach, z niewystarczającą wentylacją. Spaliny zawierają tlenek węgla, który jest bezbarwny i bezwonny, a wdychanie go może spowodować śmierć lub poważne zatrucie. Silnik należy uruchamiać jedynie na zewnątrz, na świeżym powietrzu.

UWAGA:

Nie należy pozostawiać zbyt długo motocykla z pracującym silnikiem, ponieważ grozi to jego przegrzaniem. Jego wewnętrzne części mogą ulec uszkodzeniu, a rura wydechowa może się przebarwić.

Silnik należy wyłączyć, jeśli nie zamierzasz niezwłocznie ruszyć.

Ruszanie

OSTRZEŻENIE

Jazda na motocyklu z nadmierną prędkością zwiększa szanse utraty kontroli nad motocyklem, a to może być przyczyną wypadku.

W czasie jazdy zawsze należy pamiętać, aby prędkość była dostosowana do własnych umiejętności, własności trakcyjnych motocykla oraz warunków zewnętrznych.

OSTRZEŻENIE

Zdejmowanie rąk z uchwytów kierownicy i nóg z podnóżków, w czasie jazdy jest bardzo niebezpieczne. Jeżeli zdejmiesz chociaż jedną rękę lub nogę, zmniejszysz w ten sposób zdolność kontrolowania motocykla w czasie jazdy.

Dlatego należy pamiętać, że w czasie jazdy trzeba zawsze trzymać oba uchwyty kierownicy, a nogi powinny być oparte o podnóżki.

OSTRZEŻENIE

Gwałtowne wiatry boczne, powstałe w momencie wymijania czy też wyprzedzania przez duże pojazdy, przy wyjazdach z tuneli lub powstające w terenach górzystych mogą również osłabić zdolność kontroli nad motocyklem.

Należy pamiętać o zredukowaniu prędkości i uważać na wiatry boczne.

Podczas zdejmowania motocykla z podnóżka centralnego należy zamknąć przepustnicę i zaciągnąć hamulec. Płynne dodanie gazu spowoduje ruszenie pojazdu z miejsca.

WAŻNE:

Zwolnij nieco tylny hamulec przy trudnościach ze zdjęciem motocykla z centralnego podnóżka.

Zatrzymanie i parkowanie

1. Zamknij przepustnicę gazu.
2. Użyj jednocześnie i równomiernie przedniego i tylnego hamulca.

OSTRZEŻENIE

Niedoświadczeni kierowcy mają tendencję do nadużywania jedynie tylnego hamulca. Powoduje to wydłużenie drogi hamowania i może doprowadzić do kolizji. Używanie tylko jednego z hamulców doprowadzić może do uślizgu koła i utraty panowania nad pojazdem.

Uruchamiaj obydwa hamulce w tym samym czasie.

OSTRZEŻENIE

Hamowanie podczas zakręcania doprowadzić może do uślizgu bocznego koła. Może to doprowadzić do utraty panowania nad pojazdem.
Przed rozpoczęciem manewru skręcania wyhamuj odpowiednio jadąc na wprost. Unikniesz ryzykownego manewru hamowania na zakręcie.

OSTRZEŻENIE

Gwałtowne hamowanie na mokrej, luźnej lub śliskiej nawierzchni oraz na zakrętach stwarza zagrożenie utraty panowania nad pojazdem.
Hamuj płynnie i ostrożnie na nawierzchniach o słabej przyczepności.

OSTRZEŻENIE

Wraz ze wzrostem szybkości motocykla droga hamowania pojazdu wydłuża się. Należy stale zachowywać wystarczający i bezpieczny odstęp od pojazdów jadących przed tobą oraz innych przeszkód. Upewnij się, że masz bezpieczny odstęp do pojazdu przed tobą.

3. Zaparkować motocykl w odpowiednim miejscu, gdzie nie przewróci się i będzie mógł pewnie stać na podnóżku centralnym.

OSTRZEŻENIE

Należy uważać, aby nie dotknąć rozgrzanych elementów silnika, gdyż grozi to oparzeniem. Również parkowanie pojazdu powinno wykluczać ewentualność kontaktu osób postronnych z gorącymi częściami motocykla.

4. Ustaw pojazd na nóżce bocznej lub podnóżku centralnym.

5. Kluczyk zapłonowy przekręć do pozycji „OFF”.

6. Kluczyk zapłonowy przekręć do pozycji „Lock” tak by włączyła się blokada kierownicy.

7. Wyjmij kluczyk ze stacyjki.

UWAGA:

Bezpośrednie światło słoneczne padające na szybę osłony lub inne przezroczyste elementy może przy długotrwałym operowaniu uszkodzić pojazd.

Parkuj motocykl w zacienionym miejscu lub używaj pokrowca.

Przeglądy okresowe

<i>Plan przeglądów</i>	42
<i>Zestaw narzędzi</i>	44
<i>Punkty smarowania</i>	44
<i>Akumulator</i>	45
<i>Świeca zapłonowa</i>	47
<i>Filtr powietrza</i>	49
<i>Wolne obroty</i>	53
<i>Luz linki gazu</i>	53
<i>Filtr wentylatora</i>	53
<i>Płyn chłodzący</i>	54
<i>Olej silnikowy</i>	56
<i>Terminal zewnętrzny</i>	60
<i>Hamulce</i>	61
<i>Opony</i>	63
<i>Nóżka boczna / wyłącznik silnika</i>	66
<i>Wymiana żarówek</i>	67
<i>Bezpieczniki</i>	74

Przeglądy okresowe

Dalej zamieszczona tabela wskazuje odstępy między przeglądami w kilometrach i miesiącach. Należy dotrzymywać terminów wszystkich przeglądów, inspekcji czy smarowań, tak jak podano w tabeli.

Jeżeli motocykl jest używany w trudnych warunkach, czynności te powinny być przeprowadzane częściej. O tym, jak często w takich przypadkach należy przeprowadzać inspekcje motocykla, poinformuje Cię indywidualnie autoryzowany dealer Suzuki.

Przeglądy nie mogą być przeprowadzane połowicznie lub niedokładnie, gdyż kontrola np. układu kierowniczego bądź jeźdźnego jest bardzo ważna dla bezpieczeństwa ruchu.

Najlepszą gwarancją bezpieczeństwa będzie regularna kontrola u autoryzowanego dealera Suzuki.

OSTRZEŻENIE

Nieprawidłowe lub niestaranne, czy też niezgodne z zalecanym schematem wykonanie przeglądu zwiększy ryzyko wypadku lub zniszczenia motocykla.

Zawsze należy postępować zgodnie z zasadami i harmonogramem przeglądów okresowych zawartym w tej instrukcji obsługi. Należy dołożyć wszelkich starań, aby inspekcje były przeprowadzane sumiennie.

Przeglądy oznaczone symbolem (*) powinny być dokonywane przez autoryzowanego dealera motocyklowego lub autoryzowany punkt serwisowy Suzuki. Inne prace, które nie są w ten sposób zaznaczone mogą być wykonywane przez osoby posiadające doświadczenie mechaniczne, na podstawie wskazówek zawartych w instrukcji obsługi. W przypadku jakichkolwiek wątpliwości powstałych w czasie dokonywania przeglądu czy też obsługi okresowej, należy niezwłocznie skontaktować się z autoryzowanym punktem dealerskim lub serwisowym Suzuki i zlecić mu wykonanie przeglądu/obsługi okresowej.

OSTRZEŻENIE

Uruchamianie silnika w zamkniętych pomieszczeniach, garażach jest niebezpieczne. Spaliny zawierają tlenek węgla - gaz, który jest bezbarwny i bezwonny, mogący spowodować zatrucie, a nawet śmierć.

Silnik należy uruchamiać na zewnątrz, gdzie istnieje przepływ świeżego powietrza.

WAŻNE

Plan przeglądów i obsługi okresowej określa minimalne wymagania dotyczące przeglądów. Jeżeli motocykl używany jest w ciężkich warunkach, przeglądy powinny być dokonywane częściej niż wynika to z planu przeglądów. W przypadku jakichkolwiek wątpliwości, co do terminów przeglądów i obsługi okresowej, należy skontaktować się z autoryzowanym punktem dealerskim lub serwisowym Suzuki.

UWAGA

Stosowanie nieoryginalnych części zamiennych spowoduje, że okres eksploatacji motocykla skróci się znacznie.

Suzuki zaleca używanie oryginalnych lub rekomendowanych przez firmę części zamiennych.

Plan przeglądów

Uwaga: Czynności te powinny być przeprowadzane według stanu licznika kilometrów lub też po upływie określonego czasu - w zależności, co prędzej nastąpi.

UH125

Element	Przedział	km	1000	4000	8000
		miesiące	3	20	40
	<i>Wkład filtra powietrza</i>	<i>Wkład gąbkowy</i>	Czyść co 3 miesiące		
		<i>Wkład jednolity</i>	-	I	I
			Wymiana co 12000 km		
	<i>Filtr wentylatora</i>		Czyść co 3 miesiące		
*	<i>Śruby i nakrętki układu wydechowego</i>		T	T	T
*	<i>Luz zaworowy</i>		I	I	I
	<i>Świeca zapłonowa</i>		-	I	R
*	<i>Przewód paliwowy</i>		-	I	I
	<i>Olej silnikowy</i>		R	R	R
	<i>Filtr oleju silnikowego</i>		R	-	R
*	<i>Olej przekładniowy</i>		-	-	I
	<i>Luz linki gazu</i>		I	I	I
*	<i>Płyn chłodzący</i>		Wymiana co 2 lata		
	<i>Przewody układu chłodzenia</i>		-	I	I
*	<i>Pasek napędowy</i>		-	I	I
*	<i>Hamulce</i>		I	I	I
	<i>Płyn hamulcowy</i>		-	I	I
			* Wymiana co 2 lata		
	<i>Przewody hamulcowe</i>		-	I	I
			* Wymiana co 4 lata		
	<i>Opony</i>		-	I	I
*	<i>Układ kierowniczy</i>		I	-	I
*	<i>Zawieszenie przednie</i>		-	-	I
*	<i>Zawieszenie tylne</i>		-	-	I
*	<i>Śruby i nakrętki konstrukcyjne ramy</i>		T	T	T

Ważne: **I** - przegląd i czyszczenie, regulacja, wymiana lub smarowanie - w zależności od potrzeb;
R - wymiana; **T** - dociąganie, dokręcanie

UH200

Element	Przedział	km	1000	5000	10000	15000
		miesiące	3	15	30	45
Filtr powietrza	Wkład gąbkowy	Czyść co 3000 km				
		Wkład papierowy	-	I	I	R
Filtr wentylatora	Czyść co 3000 km					
* Śruby i nakrętki układu wydechowego			T	T	T	T
* Luz zaworowy			I	I	I	I
Świeca zapłonowa			-	I	R	I
* Przewód paliwowy			-	I	I	I
Olej silnikowy			R	R	R	R
Filtr oleju silnikowego			R	-	R	-
* Olej przekładniowy			-	-	I	-
Luz linki gazu			I	I	I	I
* Płyn chłodzący			Wymień co 2 lata			
Przewody układu chłodzenia			-	I	I	I
* Pasek napędowy			-	I	I	I
* Hamulce			I	I	I	I
Płyn hamulcowy			-	I	I	I
			* Wymień co 2 lata			
Przewody hamulcowe			-	I	I	I
			* Wymień co 4 lata			
Opony			-	I	I	I
* Układ kierowniczy			I	-	I	-
* Zawieszenie przednie			-	-	I	-
* Zawieszenie tylne			-	-	I	-
* Śruby i nakrętki konstrukcyjne ramy			T	T	T	T

Ważne: **I** - przegląd i czyszczenie, regulacja, wymiana lub smarowanie - w zależności od potrzeb;
R - wymiana; **T** - dociąganie, dokręcanie

Zestaw narzędzi

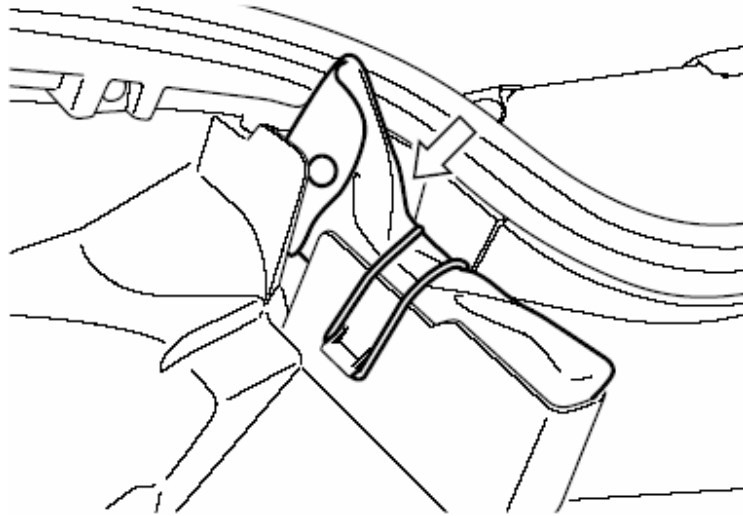

W celu ułatwienia wykonywania prostych prac obsługowych motocykl posiada komplet narzędzi umieszczony pod siedziskiem.

Punkty smarowania

Regularne smarowanie współpracujących części jest bardzo ważne dla zachowania prawidłowej eksploatacji oraz dla bezpiecznej jazdy.

Godne polecenia jest smarowanie motocykla po jeździe w deszczu, po długiej podróży, czy po myciu wodą.

Główne miejsca, które należy smarować są pokazane na rysunku.

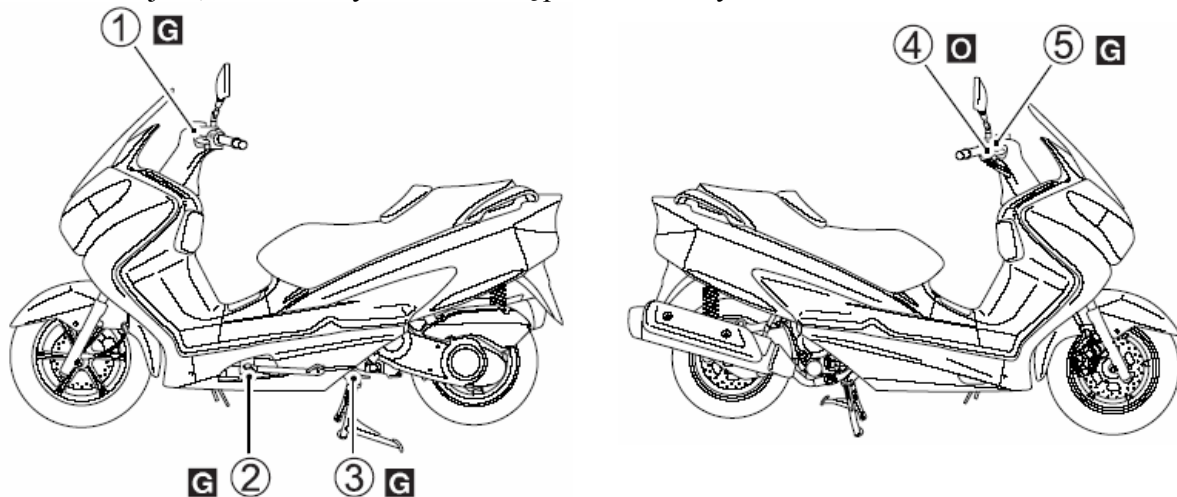

o - olej silnikowy

g - smar

1. Uchwyt hamulca tylnego.
2. Przegub nóżki bocznej i uchwyt sprężyny.
3. Oś i hak sprężyny podnóżka centralnego.
4. Linka gazu .
5. Uchwyt dźwigni hamulca przedniego.

UWAGA:

Smarowanie przełączników może je uszkodzić. Nie smaruj żadnych przełączników.

Akumulator

W motocyklu tym zastosowano bezobsługowy typ akumulatora. Należy jednak co pewien czas skontrolować stan jego naładowania u autoryzowanego dealera Suzuki

OSTRZEŻENIE

Z akumulatora wydzielać się może wodór, który może eksplodować przy kontakcie z ogniem lub iskrzeniem.

Trzymaj akumulator z dala od źródeł ognia. Nie pal tytoniu w pobliżu akumulatora.

Demontaż akumulatora przebiega następująco:

1. Zdejmij osłonę stopnia.

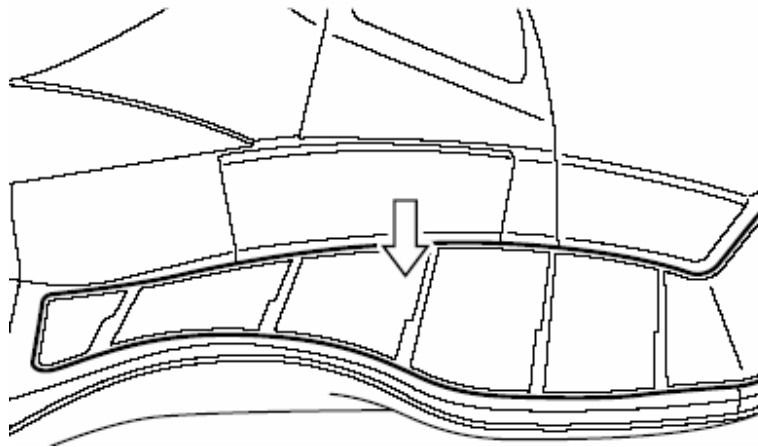

2. Odkręcić śrubę oraz zdjąć pokrywę akumulatora.

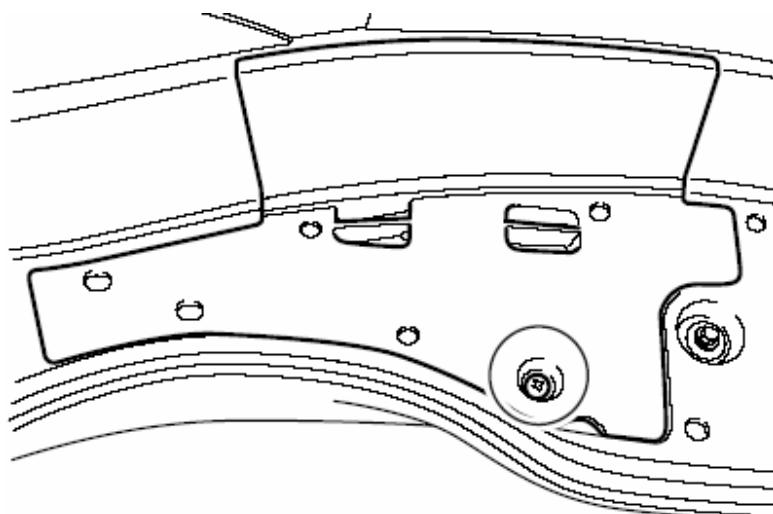

3. Odkręcić ujemny zacisk akumulatora (-), a następnie dodatni (+).

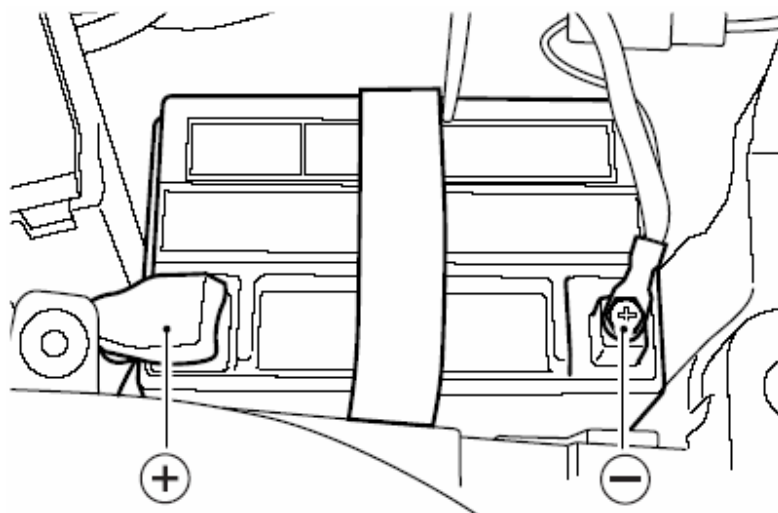

4. Wyjąć akumulator.

Standardowy prąd ładowania akumulatora wynosi 0.9 A x 5 do 10 godzin, maksymalnie zaś 9.0 A przez 0,5 godziny. Nigdy nie przekraczać dopuszczalnego czasu ładowania. Montaż akumulatora przeprowadź w odwrotnej kolejności.

UWAGA:

Przekroczenie dopuszczalnego prądu ładowania akumulatora skróci jego okres użytkowania.

Nigdy nie przekraczaj zalecanego prądu ładowania akumulatora.

UWAGA

Kable akumulatora podłączyć poprzez zaciski do właściwych biegunów. Czerwone łącze dochodzi do (+) - zacisku plus, a czarne (lub czarne z białymi paskami) do (-) - zacisku minus. Jeśli zamieni się te połączenia to akumulator i system ładowania zostaną uszkodzone.

Świeca zapłonowa

UH125

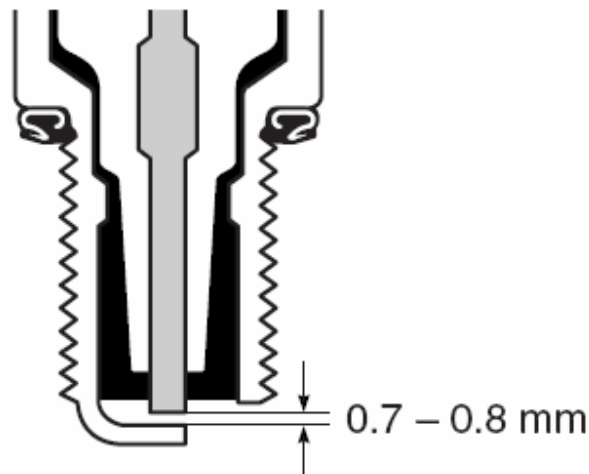

Świecę zapłonową należy czyścić za pomocą szczotki drucianej. Odstęp elektrod należy ustawić za pomocą szczelinomierza na 0.7 - 0.8 mm. Świeca zapłonowa powinna być wymieniana zgodnie z grafiką przeglądów.

UH200

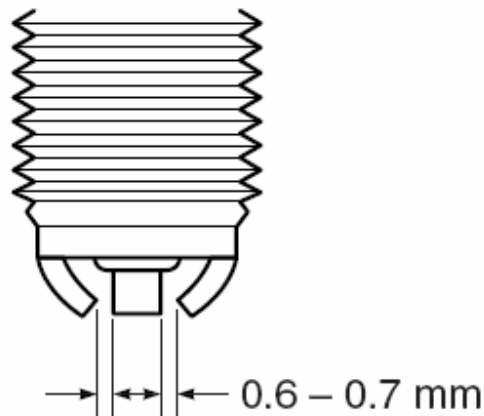

Świecę zapłonową należy czyścić za pomocą szczotki drucianej. Odstęp elektrod należy ustawić za pomocą szczelinomierza na 0.6 - 0.7 mm. Świeca zapłonowa powinna być wymieniana zgodnie z grafiką przeglądów.

UWAGA

Zastosowanie nieodpowiedniego typu świecy wpłynie niekorzystnie na pracę silnika, wręcz może doprowadzić do zniszczenia silnika. W tym przypadku uszkodzenie nie będzie objęte gwarancją.

Suzuki zaleca stosowanie podanych powyżej typów świec zapłonowych lub ich odpowiedników. W przypadku, gdy występują wątpliwości, co do rodzaju i przeznaczenia świecy zapłonowej, należy skonsultować się autoryzowanym dealerem motocykli Suzuki lub autoryzowanym serwisem.

Zasady wymiany świec zapłonowych

NGK	DENSO	UWAGI
CR7E	U22ESR-N	Jeśli standardowa świeca jest mokra – wymień na tę świecę
CR8E	U24ESR-N	Standardowa
CR9E	U27ESR-N	Jeżeli świeca standardowa ma tendencję do przegrzewania się należy wymienić ją na tę świecę

WAŻNE:

Aby wyeliminować zakłócenia w pracy urządzeń elektrycznych motocykl ten wyposażony został w świece zapłonowe z rezystorem. Niewłaściwa świeca zapłonowa wprowadzać może zakłócenia do pracy układu zapłonowego powodując w rezultacie pogorszenie osiągnięć. Używaj wyłącznie zalecanych świec.

Świece demontuje się następująco:

1. Otwórz siedzisko.

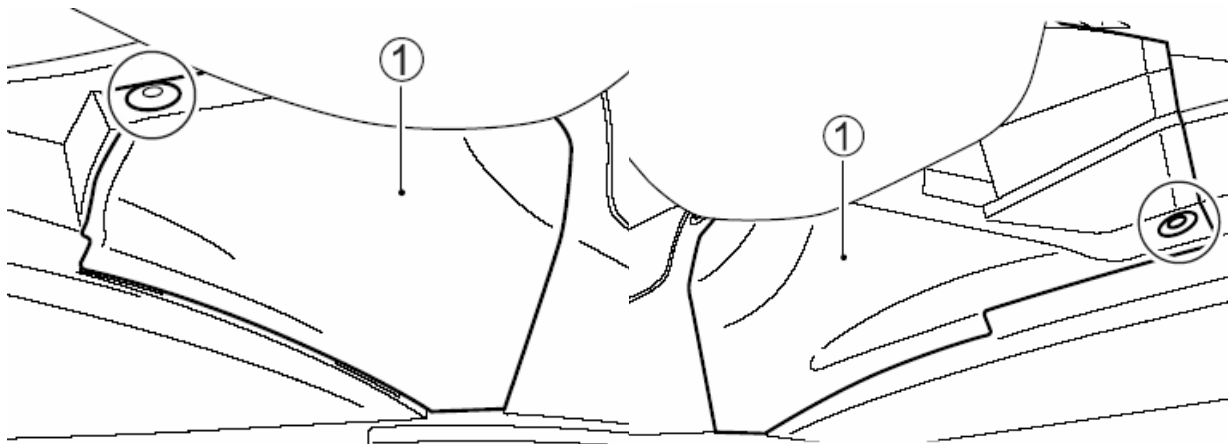

2. Zdemontuj pokrywę obsługową silnika.

3. Zdejmij nasadkę (fajkę) ze świecy.

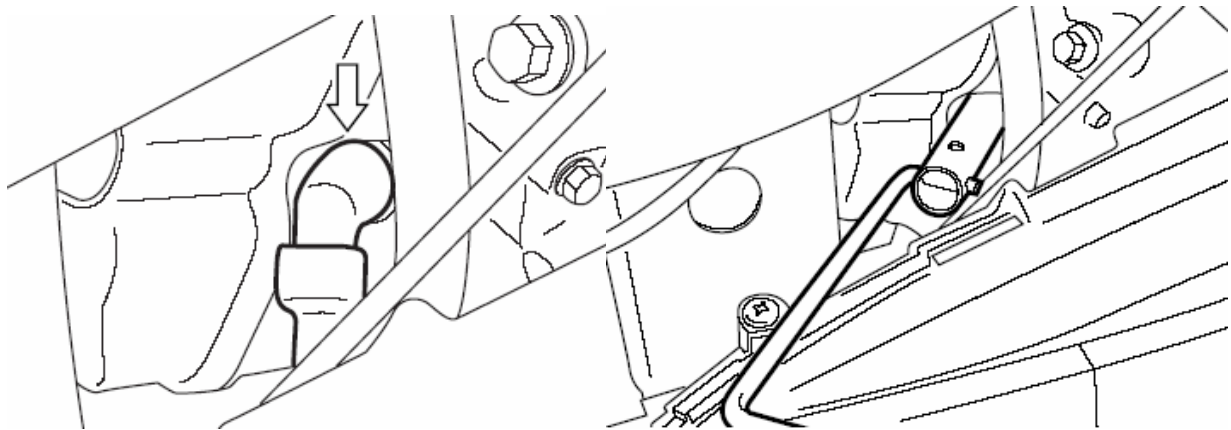

4. Odpowiednim kluczem odkręć świecę.

UWAGA:

Świecę zapłonową należy dokręcać z wyczuciem. Zbyt mocne dokręcenie grozi uszkodzeniem aluminiowego gwintu głowicy cylindra.

Zamontować świecę w głowicy cylindra. Najpierw dokręcić ręką a następnie specjalnym kluczem o 1/2 obrotu w przypadku nowej świecy, a w przypadku starej świecy (wyczyszczonej) o 1/8 obrotu.

UWAGA:

Przez otwór po wykręconej świecy do silnika mogą przedostać się zanieczyszczenia. Po wykręceniu świecy należy zawsze zabezpieczyć otwór w głowicy przy użyciu np. czystej szmatki.

Filtr powietrza

Jeżeli jest on zanieczyszczony i zmniejsza się jego przepuszczalność, to automatycznie pogarszają się osiągi pojazdu. Użytkując motocykl w kurzu i pyłe należy częściej kontrolować filtr powietrza. Wkład filtra należy sprawdzić i czyścić regularnie w podany poniżej sposób.

OSTRZEŻENIE

Uruchamianie silnika, gdy wkład filtra powietrza nie znajduje się na swoim miejscu może spowodować dostanie się zanieczyszczeń do silnika, a w pewnych okolicznościach pracy silnika może dojść również do cofnięcia się płomienia z silnika i w konsekwencji do zapalenia się motocykla.

Nigdy nie należy uruchamiać silnika, gdy wkład filtra powietrza nie jest poprawnie zainstalowany.

UWAGA

Jeżeli motocykl jest eksploatowany w ciężkich warunkach: kurz, błoto, mokra nawierzchnia, to wkład filtra powietrza powinien być często czyszczony lub wymieniany. Eksploatowanie motocykla w opisanych powyżej warunkach spowoduje zanieczyszczenie (zmniejsza się wtedy jego przepuszczalność), a w konsekwencji zapchanie się wkładu filtra

w wyniku czego dojdzie do pogorszenia się osiągnięć motocykla, wzrostu zużycia paliwa a następnie do uszkodzenia silnika. Obudowę i wkład filtra należy wyczyścić niezwłocznie po tym, jak woda dostanie się do wnętrza obudowy.

Demontaż filtra przebiega następująco:

1. Odkręć śruby (1) oraz zdejmij pokrywę (2).

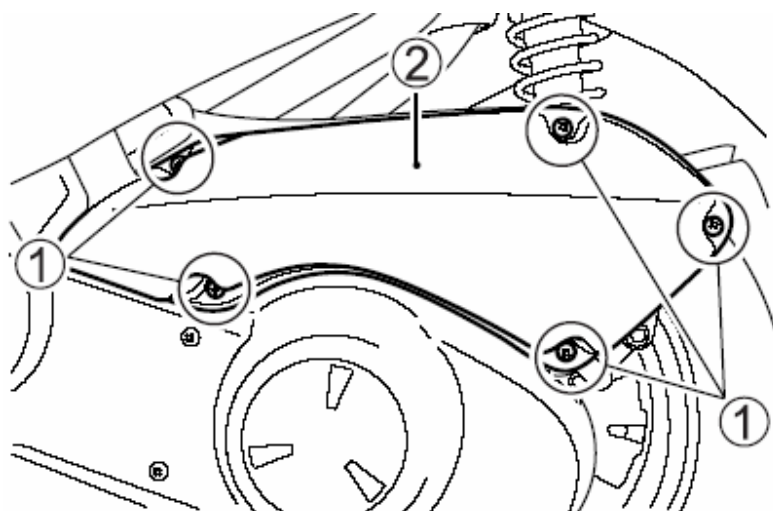

2. Zdemontuj wkład filtrujący.

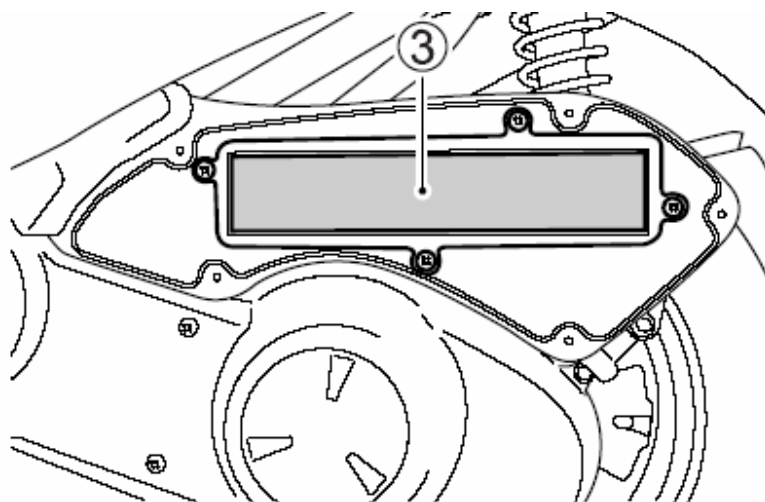

3. Sprawdź stan wkładu filtrującego. Wymieniaj wkład okresowo.

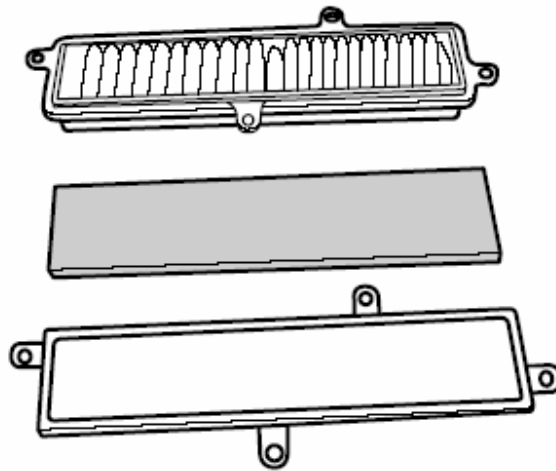

4. Zamontuj filtr w odwrotnej kolejności. Upewnij się, że element filtrujący jest prawidłowo zamocowany i uszczelniony.

UWAGA

Rozdarty wkład filtra powietrza spowoduje, że kurz dostanie się do silnika i spowoduje jego uszkodzenie. Wkład należy czyścić bardzo ostrożnie, sprawdzając jednocześnie czy nie jest rozdarty. W przypadku, gdy zauważysz rozdarcie należy wkład wymienić na nowy.

UWAGA

Jeżeli wkład filtra zostanie zamontowany nieprawidłowo, wtedy kurz może dostać się do silnika omijając wkład filtra, a silnik ulegnie uszkodzeniu. Należy upewnić się czy wkład filtra został poprawnie zamontowany.

Czyszczenie filtra powietrza

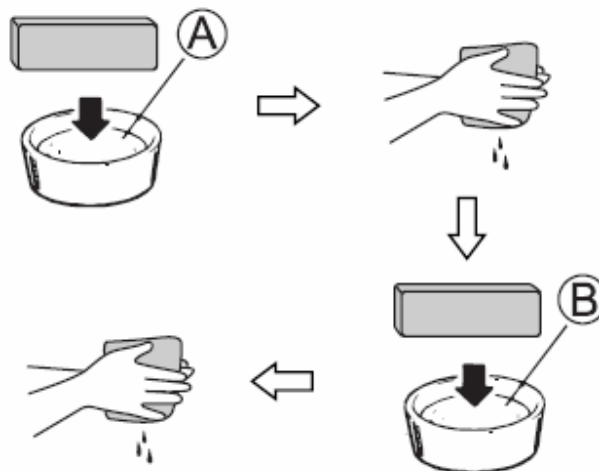

1. Napełnij odpowiedni pojemnik niepalnym związkiem czyszczącym (A), a następnie zanurz w nim wkład i przemyj
2. Wyciśnij wkład w rękach, lecz nie wykręcaj, gdyż jest on podatny na rozerwanie.

3. Zanurz wkład w pojemniku z olejem silnikowym (lub olejem do nasączania filtrów) (B) i wgnieć olej we wkład. Ponownie wyciśnij wkład w celu usunięcia nadmiaru oleju.

UWAGA:

Rozerwany filtr powietrza może uszkodzić twój motocykl. Jeśli wkład filtra jest rozerwany kurz i zanieczyszczenia mogą przedostać się do silnika. Przed i po oczyszczeniu filtra sprawdź czy nie jest uszkodzony. Wymień wkład filtrujący na nowy, jeśli stwierdzisz jego uszkodzenie.

OSTRZEŻENIE

Oleje silnikowe i ich pochodne są substancjami szkodliwymi. Dzieci i zwierzęta mogą się zatruc połykając olej lub jego związki. Wielokrotny i długotrwały kontakt ze użytym olejem prowadzi do raka skóry. Nawet krótkotrwały kontakt z olejem prowadzi do podrażnienia skóry.

- Oleje należy trzymać z dala od dzieci i zwierząt
- Przy wymianie oleju należy stosować ubranie ochronne i wodoodporne rękawice
- Miejsca na ciele zabrudzone olejem należy dokładnie umyć mydłem

WAŻNE:

Zużyty olej należy odpowiednio zutylizować.

UWAGA:

Nieprawidłowy montaż filtra powietrza doprowadzić może do uszkodzenia motocykla. Powietrze zasysane będzie do silnika wraz z zanieczyszczeniami, co doprowadzi do jego przyspieszonego zużycia. Upewnij się, że wkład filtra powietrza zamontowany został prawidłowo.

Korek spustowy filtra powietrza

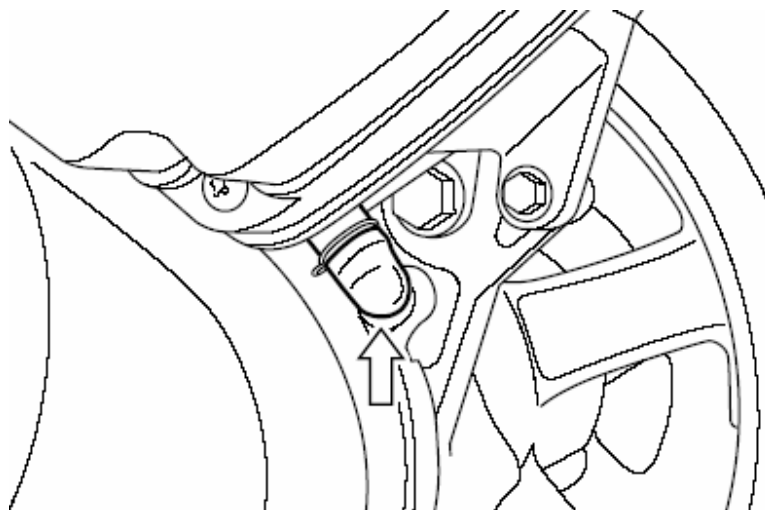

Podczas przeglądów okresowych zdejmuj korek i spuszczać nagromadzoną wodę i olej. Korek znajduje się w dolnej części filtra powietrza.

Ustawienie prędkości obrotowej biegu jałowego

Skontroluj prędkość obrotową silnika na biegu jałowym. Powinna ona wynosić 1700 – 1900 obr/min przy nagrzanym silniku.

WAŻNE:

Jeśli prędkość obrotowa silnika wykracza poza specyfikację zwróć się po pomoc do autoryzowanego serwisu Suzuki.

Regulacja linki gazu

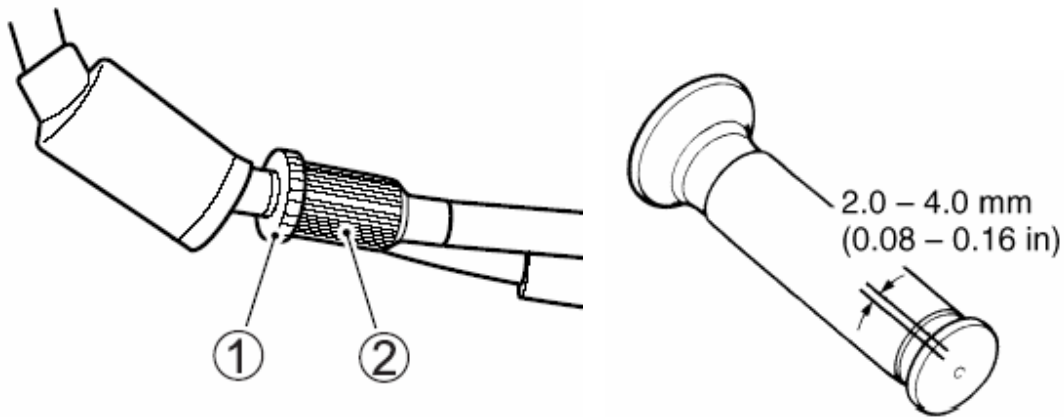

Regulację przeprowadzić następująco:

1. Poluzuj nakrętkę zabezpieczającą (1).
2. Luz linki ustaw za pomocą śruby regulacyjnej (2) tak, by wynosił on 2.0 - 4.0 mm.
3. Dokręć nakrętkę zabezpieczającą (1).

OSTRZEŻENIE

Po wyregulowaniu luzu linki gazu należy sprawdzić, czy prędkość obrotowa silnika nie podnosi się przy skręcaniu kierownicy i czy manetka gazu powraca samoczynnie i lekko. Niewłaściwy luz linki gazu spowodować może nagły wzrost prędkości obrotowej silnika przy skręcaniu kierownicy. Doprowadzić to może do utraty panowania nad pojazdem.

Filtr wentylatora

Filtr wentylatora znajduje się z lewej strony skrzyni korbowej. Czyścić filtr co 3000 km. Bliższe informacje znajdują się w części opisującej filtr powietrza.

Procedura demontażu filtra jest następująca:

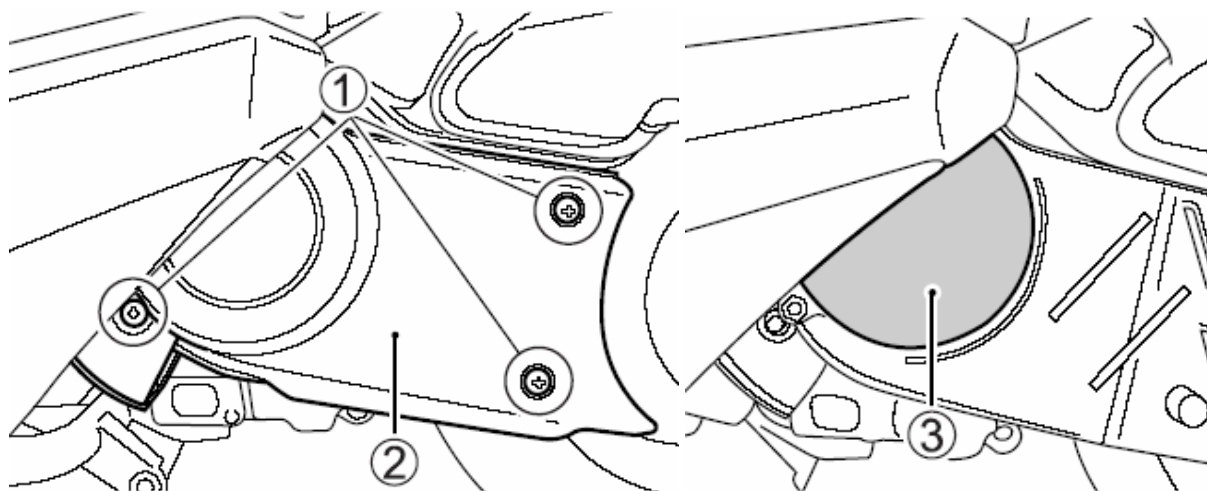

1. Odkręć śruby (1) i zdemontuj pokrywę (2).
2. Zdemontuj filtr wentylatora (3).

Płyn chłodzący

Poziom płynu chłodzącego

OSTRZEŻENIE

Płyn chłodzący jest szkodliwy przy połknięciu i wdychaniu. W przypadku połknięcia nie wywołać wymiotów i natychmiast wezwać lekarza. Przy kontakcie ze skórą lub oczami przemyć natychmiast dużą ilością wody. Unikaj wdychania oparów płynu chłodzącego. Jeśli to nastąpi wyjdź natychmiast na świeże powietrze i oddychaj głęboko. Roztwór płynu chłodzącego jest szkodliwy dla zwierząt. Trzymać z dala od dzieci i zwierząt.

1. Zdemontuj pokrywę obsługową płynu chłodzącego (1).

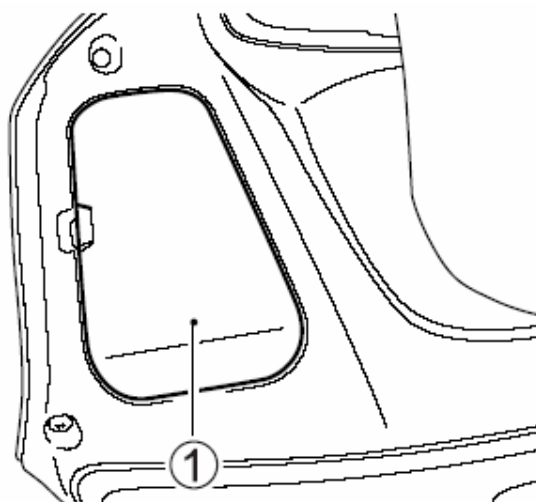

2. Poziom płynu chłodzącego w zbiorniku powinien znajdować się zawsze pomiędzy oznaczeniami "F" (full) i "L" (low). Poziom płynu należy sprawdzać przed każdą jazdą przy prosto stojącym motocyklu. Jeżeli poziom płynu znajduje się poniżej oznaczenia "L" należy dolać świeżego właściwie rozcieńzonego płynu przez otwór uzupełniający, aż do osiągnięcia linii „F”.

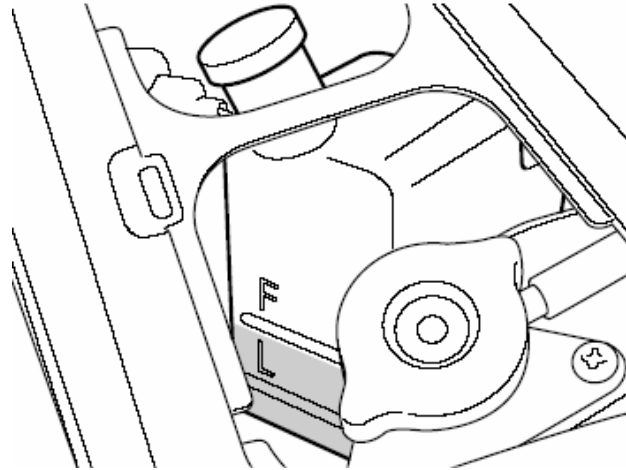

OSTRZEŻENIE

Otworzenie korka zbiornika wyrównawczego, gdy silnik jest gorące spowodować może oparzenie cieczą chłodzącą lub jej parą.
Zaczekaj aż silnik ostygnie zanim otworzysz korek zbiorniczka.

WAŻNE

Dolewanie wyłącznie wody do płynu chłodzącego zmniejszy efektywność jego działania. Zawsze należy stosować roztwór zawierający 50% płynu chłodzącego i 50% wody.

Wymiana płynu chłodzącego

Płyn należy wymieniać co 2 lata.

WAŻNE

Okolo 1600 ml płynu chłodzącego będzie potrzebne do chłodnicy i zbiorniczka.

Olej silnikowy

Żywotność silnika zależy także w dużej mierze od jakości i regularnej wymiany oleju silnikowego. Codzienna kontrola poziomu oleju i regularna wymiana należą do najważniejszych prac przeglądowych.

Kontrola poziomu oleju silnikowego

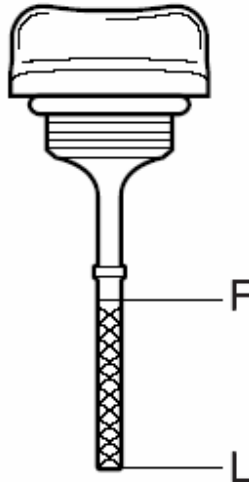

Poziom oleju silnikowego sprawdzaj przy pomocy bagnetu pomiarowego. Wykręca się go razem z korkiem wlewu oleju, jak pokazano na rysunku. Poziom oleju na bagnecie powinien znajdować się pomiędzy liniami „L” i „F”.

Przy sprawdzaniu poziomu oleju należy postępować w następujący sposób:

1. Postaw motocykl na nóżce bocznej. Ustaw następnie prosto motocykl.
2. Włóż korek wlewu oleju w jego otwór, lecz nie wkręcaj. Gwint korka powinien jedynie oprzeć się na otworze.

UWAGA

Jeżeli motocykl stoi prosto na płaskiej powierzchni poziom oleju powinien zawsze znajdować się pomiędzy oznaczeniami "L" i "F".

W przeciwnym razie może dojść do uszkodzenia silnika. Kontroluj poziom oleju silnikowego przed każdym użyciem motocykla.

Wymiana oleju i filtra oleju

Olej silnikowy i filtr oleju należy zmienić po pierwszym 1000 km, a później według tabeli przeglądów. Aby olej mógł całkowicie wycieć, powinien być spuszcany przy ciepłym silniku. Procedura wymiany jest następująca:

1. Ustawić motocykl na nóżce bocznej.

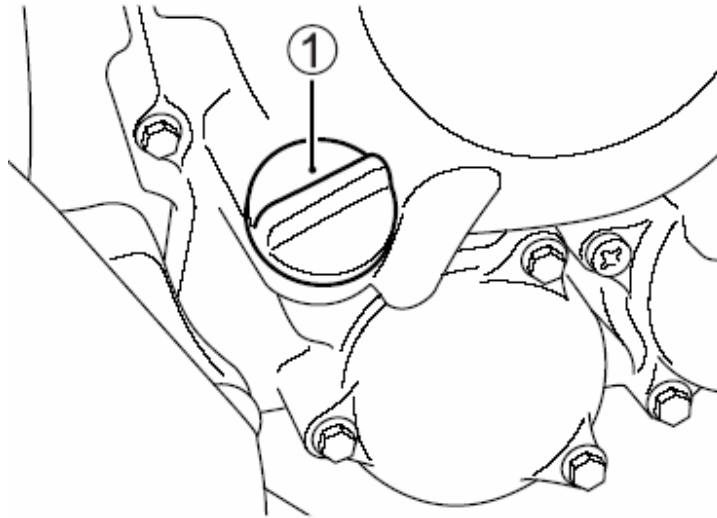

2. Odkręć korek wlewu oleju (1).
3. Postaw pojemnik pod śrubę spustową oleju (2).

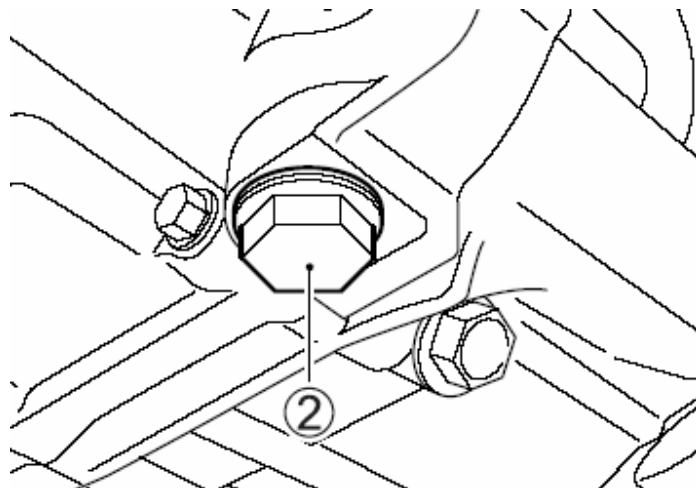

4. Śrubę spustową oleju (2) odkręć przy pomocy klucza i poczekaj, aż olej całkowicie spłynie. Aby olej całkowicie spłynął motocykl ustaw pionowo.

OSTRZEŻENIE

Oleje silnikowe i ich pochodne są substancjami szkodliwymi. Dzieci i zwierzęta mogą się zatruci połykając olej lub jego związki. Wielokrotny i długotrwały kontakt ze użytym olejem prowadzi do raka skóry. Nawet krótkotrwały kontakt z olejem prowadzi do podrażnienia skóry.

- Oleje należy trzymać z dala od dzieci i zwierząt
- Przy wymianie oleju należy stosować ubranie ochronne i wodoodporne rękawice
- Miejsca na ciele zabrudzone olejem należy dokładnie umyć mydłem

OSTRZEŻENIE

Układ wydechowy i olej silnikowy może być wystarczająco gorący, by oparzyć. Zaczekaj, aż rura wydechowa ostygnie na tyle, byś mógł dotknąć jej gołą ręką.

5. Wkręć ponownie śrubę spustową wraz z uszczelką i dokręć kluczem.

WAŻNE:

Zużyty olej należy w odpowiedni sposób zutylizować

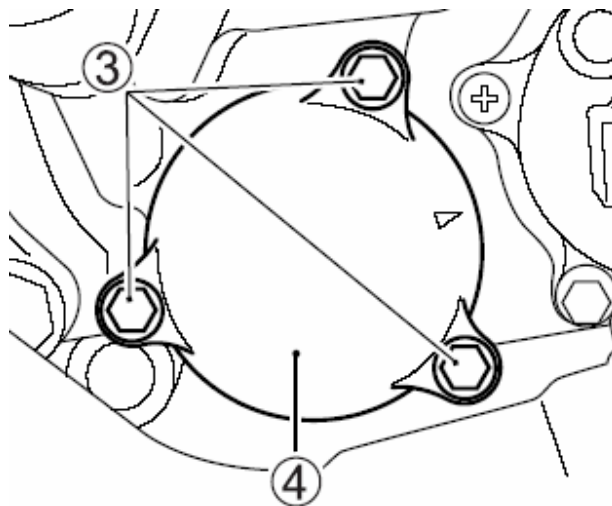

6. Odkręć śruby (3) mocujące pokrywę filtra oleju (4).

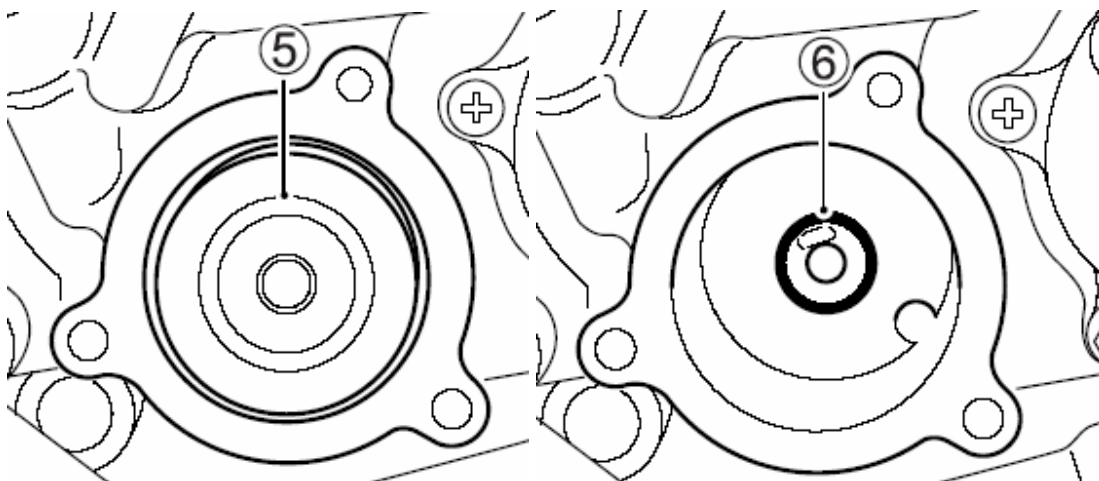

7. Wymień filtr oleju (5) oraz o-ring (6).

UWAGA

Zastosowanie filtra oleju o nieprawidłowej konstrukcji doprowadzić może do uszkodzenia silnika. Należy stosować wyłącznie oryginalny filtr oleju SUZUKI.

UWAGA

Należy przestrzegać prawidłowej pozycji filtra. Niewłaściwe ustawienie filtra może doprowadzić do uszkodzenia silnika. Otwarty koniec filtra należy zamontować w stronę silnika.

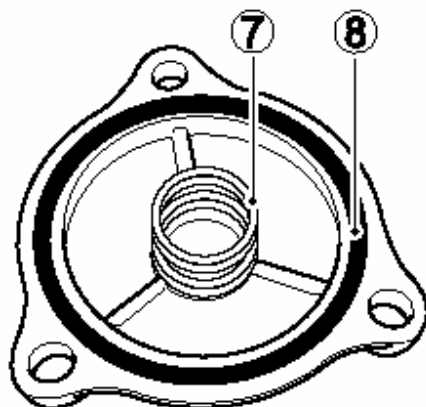

8. Przed montażem pokrywy filtra upewnić się, że sprężyna (7) oraz o-ring (8) zostały prawidłowo osadzone.

WAŻNE:

Wraz z wymianą filtra oleju zakładaj zawsze nowy o-ring.

9. Dokręć z wycuciem pokrywę filtra.
10. Zalać silnik ilością ok. 1300 ml świeżego oleju i zakręcić korek wlewowy.

WAŻNE

Przy wymianie samego oleju silnikowego będzie potrzebne około 1200 ml nowego oleju.

UWAGA

Silnik może zostać uszkodzony w przypadku, gdy, zastosujesz olej niespełniający specyfikacji fabrycznej Suzuki. Stosuj olej zgodnie z zaleceniami zawartymi w rozdziale „Zalecane rodzaje paliwa i oleju”.

11. Sprawdź przy pracującym silniku ewentualne nieszczelności przy filtrze oleju i śrubie spustowej oleju. W tym celu silnik powinien pracować 2-3 minuty ze zmienną prędkością obrotową.
12. Zgodnie z odpowiednią procedurą sprawdź poziom oleju silnikowego.

WAŻNE:

Sprawdź nie ma wycieków oleju w obrębie pokrywy filtra oleju.

Terminal zewnętrzny

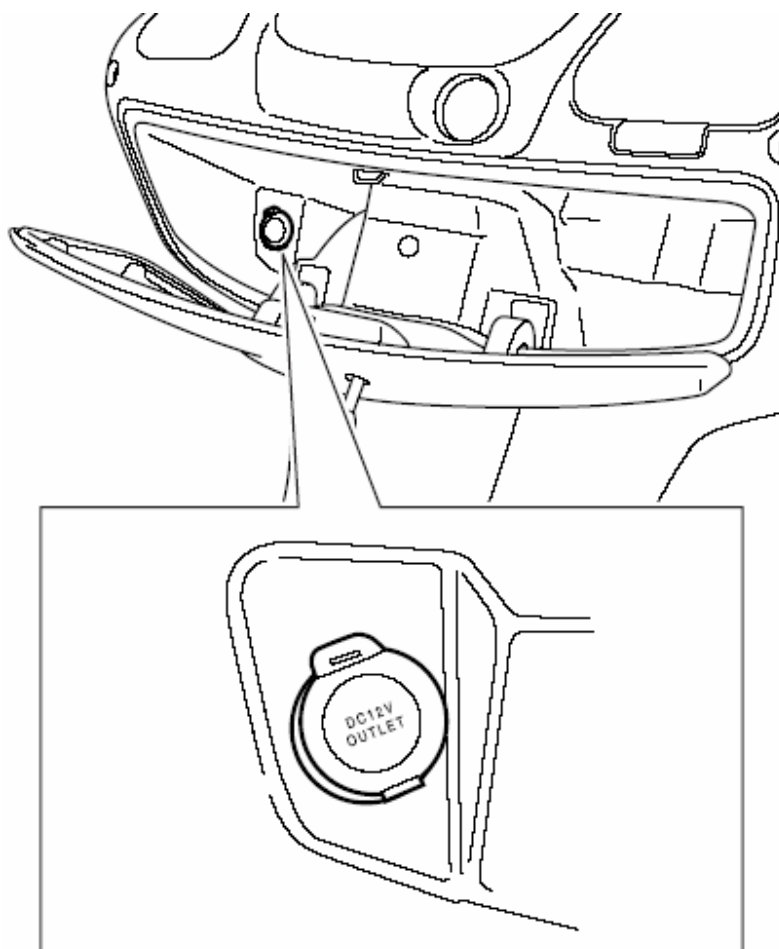

UH125 wyposażony jest w zewnętrzny terminal prądowy umożliwiający podłączenie 12V akcesoriów elektrycznych. Łączna moc akcesoriów nie może przekraczać 120W. Upewnij się przed podłączeniem akcesoriów, iż ich łączna moc nie przekracza dopuszczalnej.

UWAGA:

Zastosowanie niewłaściwych urządzeń elektrycznych doprowadzić może do uszkodzenia pojazdu. Przy podłączeniu mocniejszego odbiornika lub zasilania innego niż 12V uszkodzeniu może ulec zarówno instalacja motocykla jak i sam odbiornik.

Przed podłączeniem urządzeń elektrycznych sprawdź ich moc i napięcie znamionowe

WAŻNE:

Włożenie do gniazda długiej wtyczki może uniemożliwić zamknięcie pokrywy schowka.

Hamulce

Niezawodnie funkcjonujące hamulce są główną przesłanką bezpiecznej jazdy. Nie wolno zapominać o regularnych kontrolach hamulców przeprowadzanych w/g zaleceń tej książki. Hamulce powinny być kontrolowane podczas przeglądów okresowych wykonywanych w autoryzowanym serwisie.

OSTRZEŻENIE

Zaniedbanie kontroli lub obsługi układu hamulcowego zwiększa ryzyko wypadku. Sprawdź układ hamulcowy przed każdą jazdą zgodnie ze wskazówkami zawartymi w tabeli: „Kontrola przed jazdą”. Przy obsłudze postępuj zgodnie z grafikiem przeglądów.

Przed każdym wyjazdem należy sprawdzić następujące elementy układu hamulcowego:

- Skontrolować stan płynu hamulcowego w zbiorniczkach.
- Sprawdzić hamulce z przodu pod względem nieszczelności i wycieków.
- Sprawdzić przewód hamulcowy pod względem nieszczelności i popękań.
- Dźwignie hamulca powinny zawsze mieć właściwy skok i być w sposób pewny zamontowane.
- Sprawdzić zużycie klocków hamulcowych.

Płyn hamulcowy

OSTRZEŻENIE

Płyn hamulcowy jest szkodliwy przy połknięciu i kontakcie ze skórą. Jeżeli zostanie połknięty nie wywoływać wymiotów. Należy wówczas jak najszybciej skomunikować się z lekarzem. W przypadku, gdy płyn hamulcowy dostanie się on na skórę lub do oczu, należy je wypłukać w dużej ilości wody. Zaleca się wówczas skorzystanie z opieki medycznej. Roztwór płynu hamulcowego jest szkodliwy dla zwierząt. Płyn należy trzymać z dala od dzieci i zwierząt.

OSTRZEŻENIE

Jeżeli zbiorniczek płynu hamulcowego napełniony zostanie niewłaściwym płynem hamulcowym lub w niewłaściwej ilości to działanie hamulców będzie nieprawidłowe. Doprowadzić to może do wypadku.

Poziom płynu hamulcowego należy kontrolować przed każdą jazdą i uzupełniać w razie potrzeby wyłącznie płynem DOT 4 nalewanym ze szczelnego pojemnika. Nie używaj różnych typów płynu hamulcowego. Jeśli stwierdzisz częste ubytki płynu zleć autoryzowanemu serwisowi Suzuki kontrole układu hamulcowego.

UWAGA

Rozlany płyn hamulcowy uszkodzić może elementy lakierowane i wykonane z tworzywa sztucznego. Należy unikać uzupełniania płynu hamulcowego w obrębie powierzchni lakierowanych lub części z tworzywa sztucznego. Rozlany płyn hamulcowy zetrzyj natychmiast.

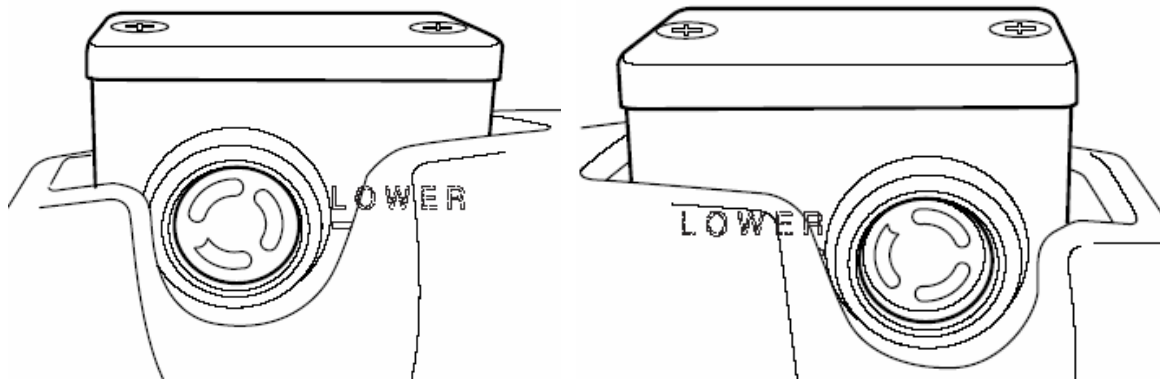

Należy pamiętać o regularnej kontroli poziomu płynu hamulcowego w obydwu zbiorniczkach. Jeżeli jego poziom przy prosto stojącym motocyklu znajduje się poniżej oznaczenia minimum, to należy uzupełnić go właściwym płynem zgodnie ze specyfikacjami Suzuki. Wraz ze wzrostem zużycia klocków hamulcowych spada także poziom płynu hamulcowego, aby zrekompensować nową pozycję klocków. Napełnianie zbiorniczka płynem hamulcowym należy do regularnych prac diagnostycznych.

Klocki hamulcowe

Należy pamiętać o regularnych kontrolach klocków hamulcowych. W przypadku wytarcia klocków do rowka oznaczającego dopuszczalne zużycie, wymianę klocków należy zlecić autoryzowanemu serwisowi Suzuki lub fachowemu warsztatowi.

OSTRZEŻENIE

Jazda ze zużytymi klockami hamulcowymi pogarsza skuteczność hamowania oraz doprowadzić może do zniszczenia elementów układu hamulcowego. Zużyty układ hamulcowy zwiększa ryzyko wypadku.

Kontroluj układ hamulcowy przed każdą jazdą. Zlecaj wymianę klocków hamulcowych autoryzowanemu serwisowi.

OSTRZEŻENIE

Po wymianie klocków hamulcowych jazdę można rozpocząć dopiero po kilkukrotnym naciśnięciu dźwigni i pedału hamulca, w celu ułożenia się klocków oraz osiągnięcia prawidłowego skoku obydwu dźwigni hamulcowych, co zapewni ich prawidłowe działanie.

OSTRZEŻENIE

Wymiana jedynie jednego z klocków w zacisku doprowadzi do nieprawidłowego działania hamulców. Wymieniaj klocki jako zestaw.

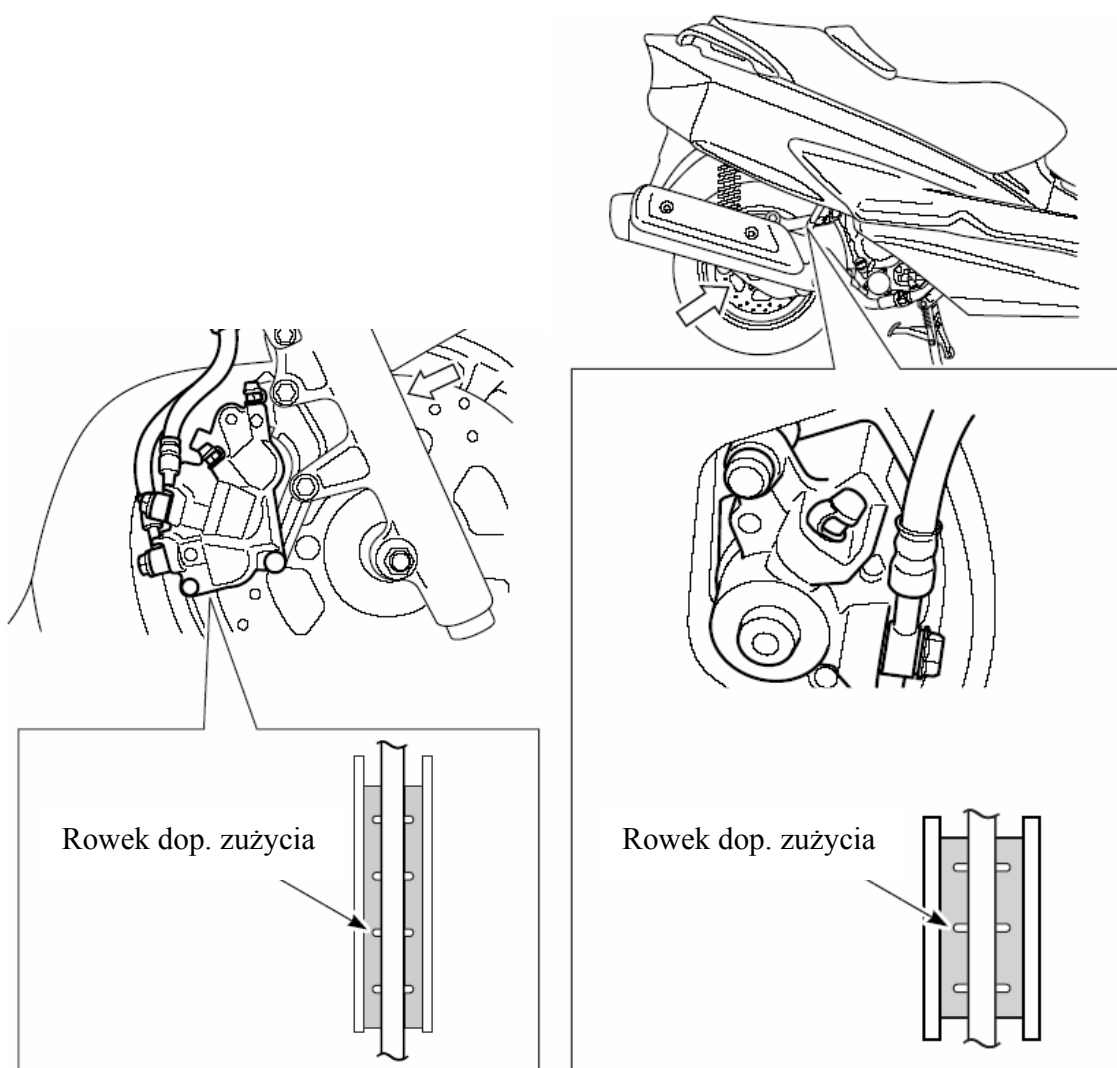

WAŻNE:

Nie należy uruchamiać hamulców, jeżeli klocki hamulcowe nie są zamontowane.

Ponowne wciśnięcie tłoczków jest wówczas trudne, jak również może dojść do wycieku płynu hamulcowego.

Opony

OSTRZEŻENIE

Pamiętaj o fazie dotarcia opon. Zaniedbanie jej doprowadzić może do niewłaściwego zużycia opon i utraty panowania nad pojazdem.

Unikaj podczas pierwszych 160 km gwałtownych przyspieszeń, hamowań i głębokiego pochylania się w zakrętach.

OSTRZEŻENIE

Rodzaj opon, ich ciśnienie, stan, prawidłowe obciążenie motocykla to czynności wpływające na bezpieczeństwo jazdy. Aby jeździć bezpieczniej należy spełnić poniższe warunki:

- Ciśnienie opon należy sprawdzać regularnie i przy zimnych oponach - tabela
- Nie należy przeciążać motocykla.
- Opony należy wymienić w przypadku zauważenia rys lub pęknięć.
- Używaj opon zalecanych do danego modelu.
- Po wymianie opony koło należy wyważyć.
- Przeczytaj ten rozdział instrukcji uważnie

W trakcie przeglądów okresowych kontroluj ciśnienie powietrza w ogumieniu oraz stan bieżników. Dla pewnego bezpieczeństwa i przedłużenia okresu eksploatacji opon ich ciśnienie należy kontrolować częściej.

Ciśnienie powietrza

Należy zawsze dbać o prawidłowe ciśnienie w oponach. Niewystarczające ciśnienie w oponach nie tylko przyspiesza ich zużycie, ale także pogarsza stabilność motocykla.

Zbyt niskie ciśnienie opon wpływa negatywnie na właściwości jezdne, szczególnie na zakrętach, jak również na trwałość ogumienia.

Zbyt wysokie ciśnienie powietrza w oponie sprawia, iż tylko część bieżnika styka się z podłożem i zarazem zmniejsza się przyczepność pojazdów. Ponadto opona zużywa się nieprawidłowo.

Ciśnienie należy kontrolować przy zimnej oponie. Ciśnienie w oponach należy do codziennej obsługi i powinno być kontrolowane przed każdą jazdą. Poniżej podano zalecane ciśnienie w zimnych oponach.

Opony	Obciążenie	Solo	Z pasażerem
Przód		2,00 kg/cm ² 200 kPa	2,00 kg/cm ² 200 kPa
Tył		2,25 kg/cm ² 225 kPa	2,80 kg/cm ² 280 kPa

Typ i stan opon

Właściwy typ opon oraz ich dobry stan wpływają na właściwości jezdne motocykla. Zużyte opony są podatniejsze na uszkodzenia i stwarzać mogą zagrożenie utraty kontroli nad pojazdem. Zużycie bieżnika wpływa także na pogorszenie prowadzenia się motocykla.

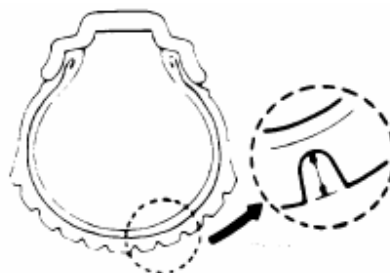

Stan ogumienia należy sprawdzać każdego dnia przed jazdą. W przypadku, gdy widoczne są zewnętrzne zmiany stanu opon tj. rysy, pęknięcia lub głębokość bieżnika jest mniejsza niż 1.6 mm dla przedniej opony i 2.0 mm dla opony tylnej, należy niezwłocznie wymienić odpowiednią oponę.

WAŻNE:

Wyznaczniki zużycia opony wejdą w kontakt z podłożem przed osiągnięciem dopuszczalnego zużycia.

Przy wymianie ogumienia stosować należy właściwe rozmiary opon. Zastosowanie innych niż zalecane może pogorszyć właściwości jezdne pojazdu.

UH125/UH200

	Przód	Tył
Rozmiar	110/90-13MC (56P)	130/70-12 (62P)
Rodzaj	MICHELIN Pilot Sport SC	MICHELIN Pilot Sport SC

Po każdej naprawie czy też wymianie opony należy wyważyć koło. Właściwe wyważenie koła ma bardzo duże znaczenie. Przy źle wyważonym kole kontakt opony z powierzchnią drogi nie jest stabilny, następuje również szybsze zużycie opony.

OSTRZEŻENIE

Zaniedbanie jednego z poniższych punktów doprowadzić może do wypadku, gdyż opony bezdętkowe wymagają innego rodzaju diagnostyki niż opony z dętkami.

- Stopka opony i felga muszą przylegać do siebie z zachowaniem szczelności. Uszkodzenie stopki opony lub wewnętrznej powierzchni felgi powoduje nieszczelność. Przy ściąganiu lub nakładaniu opony należy więc zachować szczególną ostrożność. W celu uniknięcia uszkodzeń należy używać specjalnych dźwigni do montażu opon i ochraniaczy na felgi lub specjalnych maszyn do montażu opon.
- Uszkodzenia opon bezdętkowych są w ten sposób naprawiane, że oponę ściąga się i wewnątrz nakłada się łąkę.
- Po założeniu naprawionej opony należy, przez co najmniej następne 24 godziny nie jeździć szybciej niż 80 km/h. Unika się w ten sposób nadmiernego nagrzania się opony, co mogłoby doprowadzić do ponownego naruszenia naprawianego miejsca i w następstwie do spadku ciśnienia w oponie
- Motocykl z naprawianą oponą nie powinien przekraczać prędkości 130 km/h, gdyż może spowodować to efekt opisany powyżej
- Oponę należy wymienić, jeśli jest uszkodzona powierzchnia nośna lub uszkodzenie profilu opony jest większe niż 6 mm. Tego typu usterki nie dają się naprawić w sposób wystarczający lub nie zapewniają należytego bezpieczeństwa.

OSTRZEŻENIE

Użycie źle naprawionej, zainstalowanej lub wyważonej opony może przyczynić się do utraty kontroli nad motocyklem i nadmiernego zużycia opony.

- W wypadku naprawy, wymiany opony czy też wyważania koła Suzuki zaleca, aby prace te zostały wykonane przez autoryzowany serwis Suzuki, którego pracownicy dysponują specjalistycznym sprzętem i doświadczeniem
- Muszą być zawsze montowane zgodnie z kierunkiem wskazanym przez strzałkę na powłoce opony

Włącznik blokady zapłonu nóżki bocznej

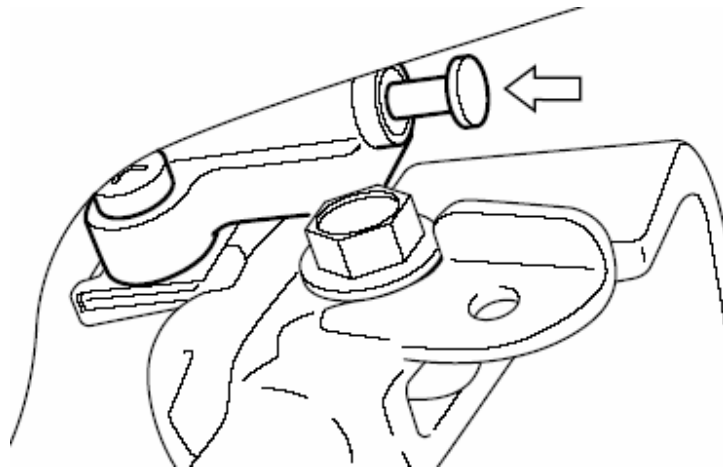

Prawidłowe funkcjonowanie tego wyłącznika należy sprawdzić w sposób następujący:

1. Usiąść w normalnej pozycji do jazdy na motocyklu ze złożonym podnóżkiem.
2. Nacisnąć hamulce i uruchomić silnik.
3. Naciskając nadal hamulec wystawić nóżkę boczną, jak do podparcia.

Jeżeli silnik przy rozłożonej nóżce gaśnie to znaczy, że włącznik blokady nóżki bocznej funkcjonuje w sposób prawidłowy. Dalsza praca silnika świadczy o nieprawidłowym działaniu opisywanego wyłącznika. W takiej sytuacji należy zwrócić się do serwisu Suzuki, bądź wyszkolonego mechanika w celu usunięcia usterki.

OSTRZEŻENIE

Przed jazdą należy upewnić się o prawidłowym działaniu wyłącznika blokady zapłonu nóżki bocznej. Przy jego uszkodzeniu i pozostawieniu rozłożonej nóżki bocznej może dojść przy skręcie w lewo do utraty kontroli nad pojazdem.

Przed ruszeniem kontroluj działanie blokady oraz prawidłowego ustawienia nóżki bocznej po złożeniu.

Wymiana żarówek

Moc każdej żarówki jest ściśle określona. Wymiana przepalanej żarówki na podobną (lecz nie taką samą) jest niewskazana. Stosowane żarówki muszą odpowiadać przepisom. Zastosowanie mocniejszych żarówek może spowodować uszkodzenie instalacji elektrycznej. Poniżej zamieszczone zostało zestawienie żarówek stosowanych w Państwa motocyklu:

Reflektor	12 V 55 W x 2
Światło tylne / hamowania	12 V 21/5 W x 2
Światło kierunkowskazów przednich	12 V 21 W x 2
Światło kierunkowskazów tylnych	12 V 16 W x 2
Oświetlenie tablicy rejestracyjnej	12 V 5 W
Światło pozycyjne	12 V 5 W x 2
Oświetlenie bagażnika	12 V 3,4 W

UWAGA:

Zastosowanie żarówek o nieprawidłowej mocy doprowadzić może do uszkodzenia instalacji elektrycznej motocykla lub do skrócenia okresu użytkowania żarówki. Zawsze stosuj żarówki zgodne ze specyfikacją.

Reflektor / Kierunkowskazy przednie / Światło pozycyjne

Przy wymianie żarówek reflektora, kierunkowskazów przednich i światła pozycyjnego należy postępować w następujący sposób.

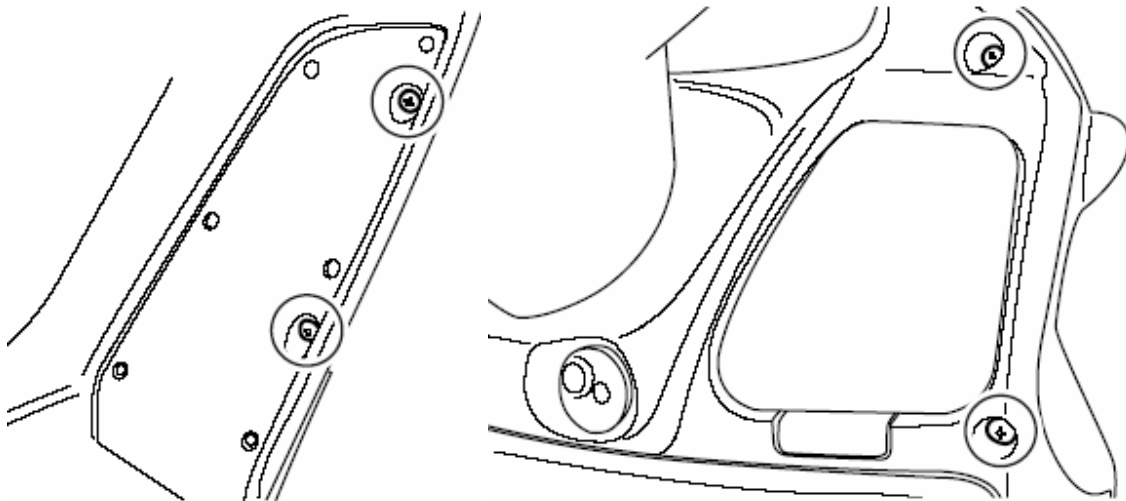

1. Odkręć śruby i odpiąć spinki z prawej i lewej strony.

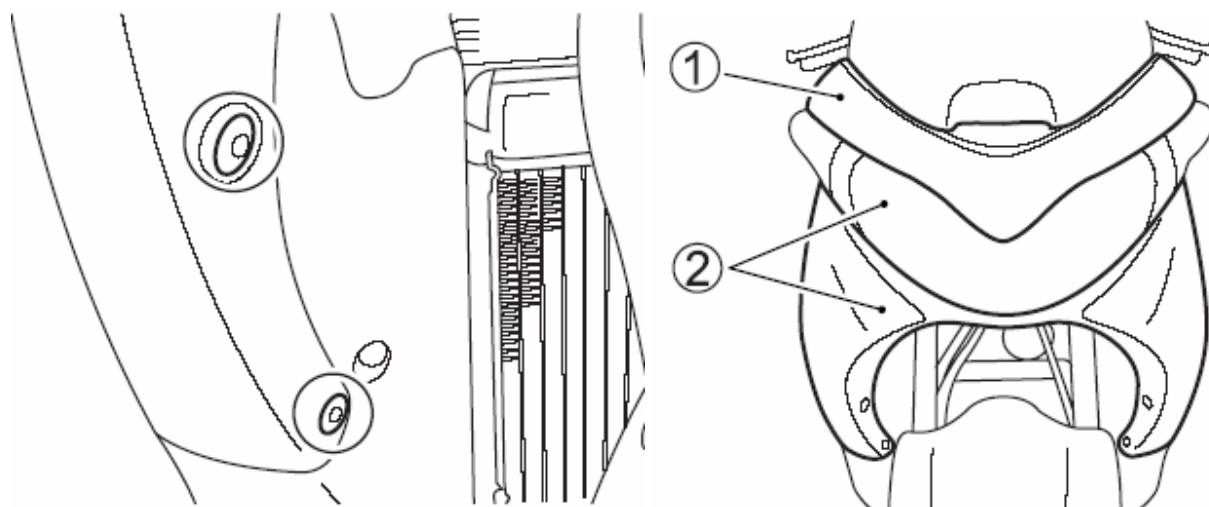

2. Zdemontuj osłonę (1).

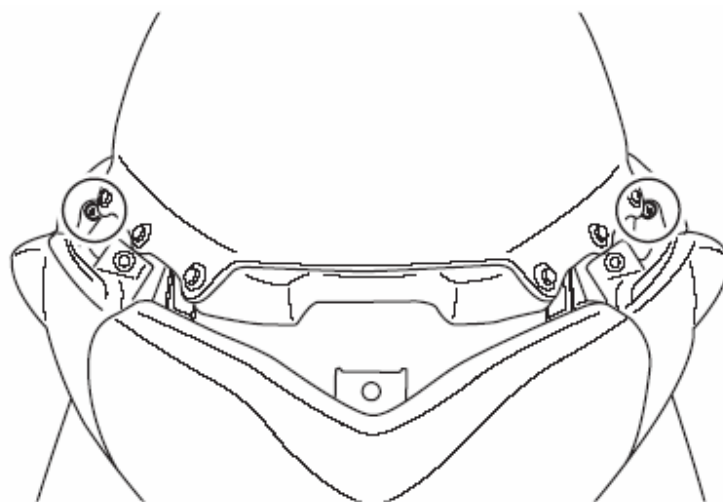

3. Odkręć śruby z prawej i lewej strony.
4. Zdemontuj zespół lampy wraz z osłoną przednią (2).

Reflektor

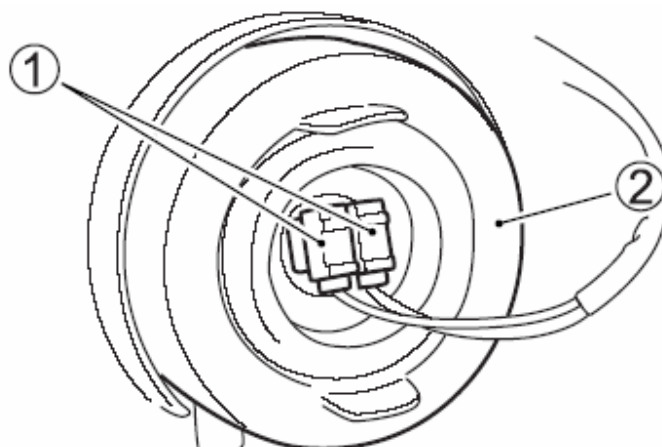

1. Rozłącz kostkę (1) z żarówką.
2. Zdejmij gumowy kaptur (2).

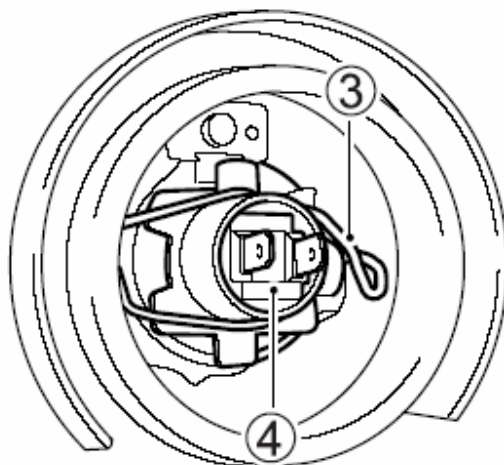

3. Odepnij zacpek żarówki (3) i wyciągnij żarówkę (4).
4. Zamontuj nową żarówkę.
5. Montaż należy przeprowadzić w odwrotnej kolejności.

UWAGA:

Motocykl ten jest wyposażony w reflektor halogenowy. Przy wymianie żarówek należy uważać, żeby nie dotykać części szklanej gołymi rękoma, ponieważ prowadzi to do skrócenia ich żywotności.

Ustawienie promienia reflektora

W razie konieczności, promień reflektora może zostać ustawiony w pionie.

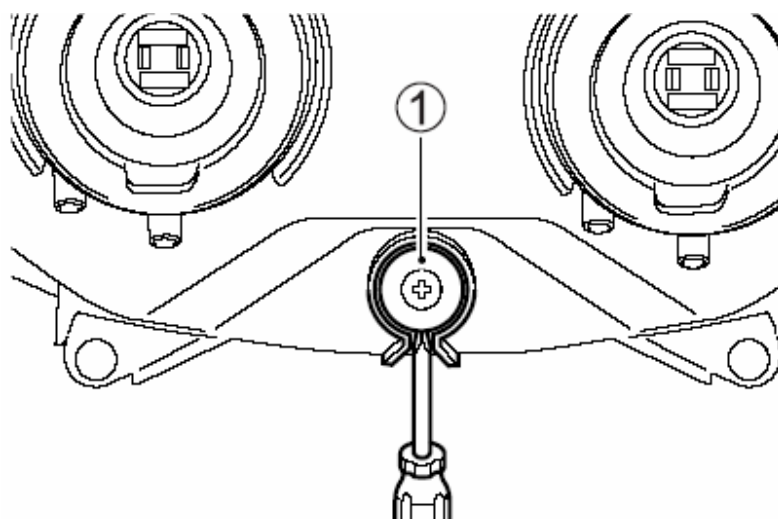

Aby ustawić wysokość świecenia reflektora śrubę regulacyjną (1) obracać zgodnie lub przeciwnie do ruchu wskazówek zegara.

Kierunkowskaz przedni

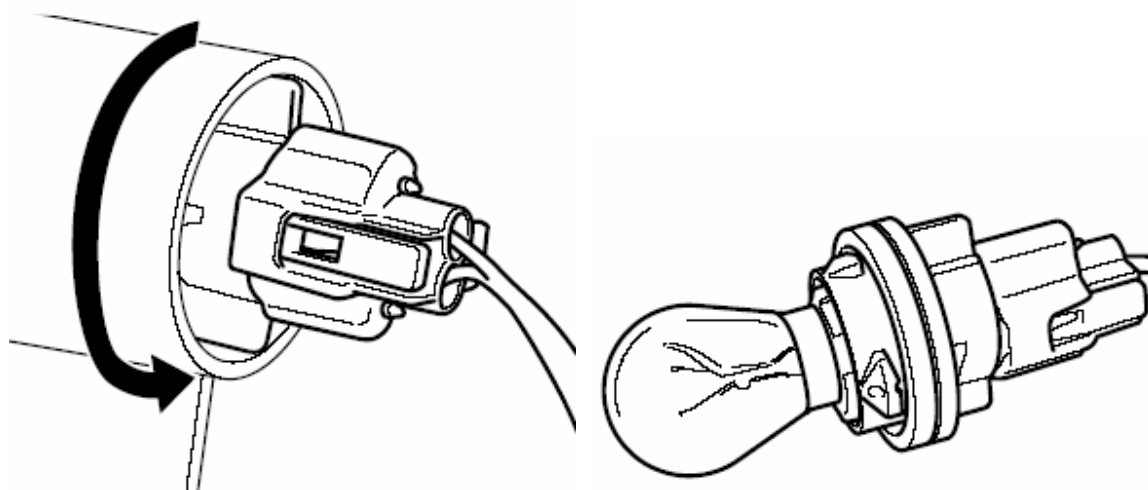

1. Przekręć obudowę w kierunku przeciwnym do ruchu wskazówek zegara i wyjmij ją.
2. Żarówkę wciśnij, przekręć w lewo i wyciągnij.

Światło pozycyjne

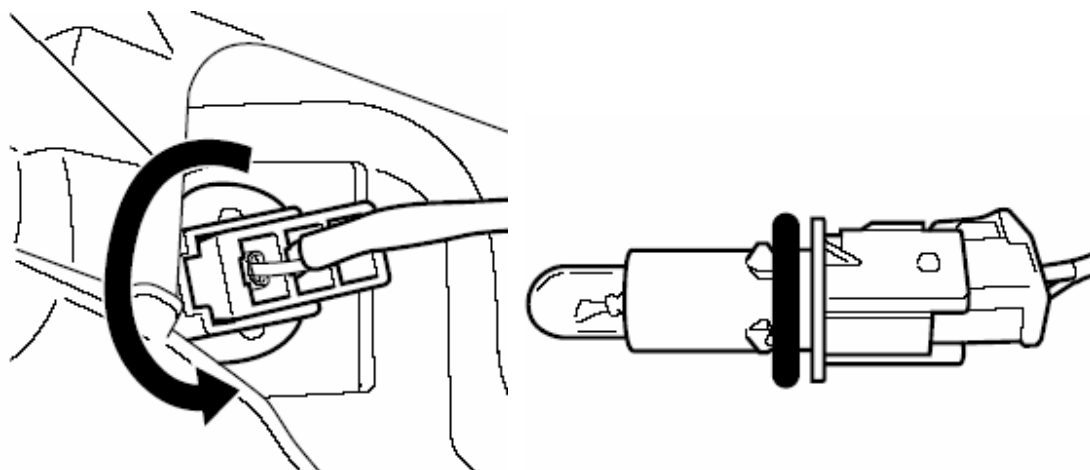

1. Przekręć obudowę w kierunku przeciwnym do ruchu wskazówek zegara i wyjmij ją.
2. Żarówkę wyciągnij z obudowy.

Światło tylne / hamowania, kierunkowskazów tylnych oraz oświetlenie bagażnika

W celu wymiany żarówek światła tylnego hamowania, kierunkowskazów tylnych oraz oświetlenia bagażnika postępuj zgodnie z następującą procedurą:

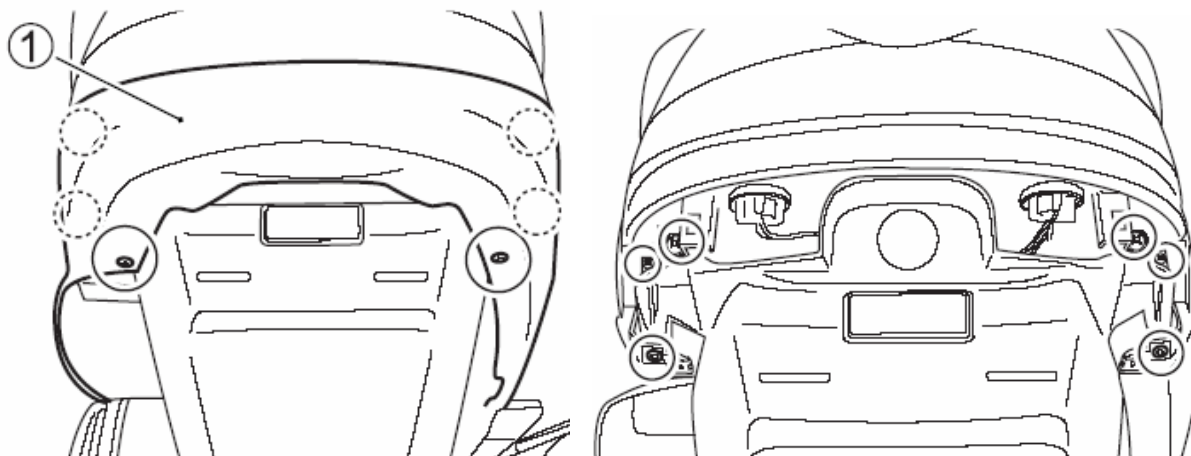

1. Odkręć śruby i zdejmij osłonę (1).
2. Odkręć śruby i odepnij spinki.

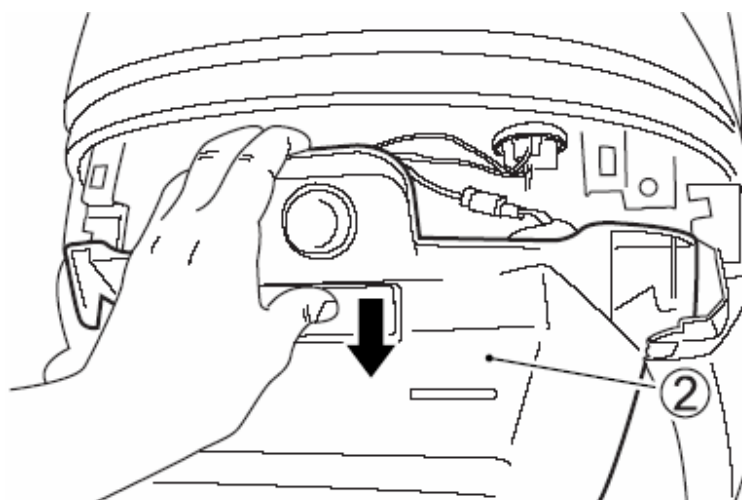

3. Opuść tylny błotnik.

Światło tylne / hamowania

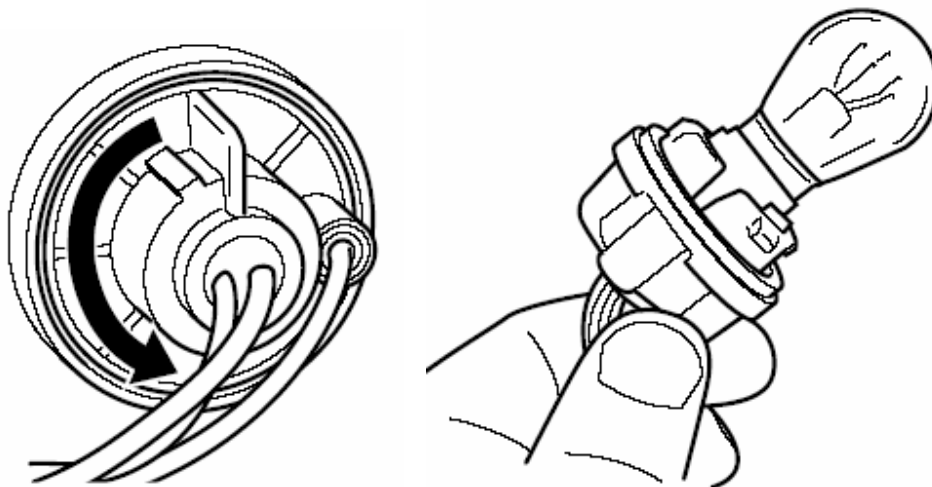

1. Przekręć obudowę w kierunku przeciwnym do ruchu wskazówek zegara i wyjmij ją.
2. Żarówkę wciśnij, przekręć w lewo i wyciągnij.
3. Aby zamontować nową żarówkę należy ją wcisnąć i przekręcić wciśniętą w prawo.

Kierunkowskaz tylny

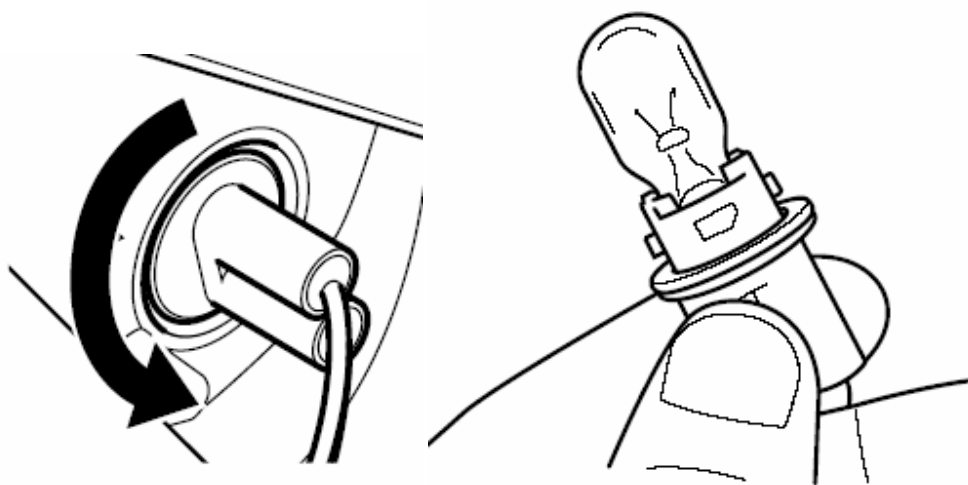

1. Przekręć obudowę w kierunku przeciwnym do ruchu wskazówek zegara i wyjmij ją.
2. Żarówkę wyciągnij z obudowy.

Oświetlenie bagażnika

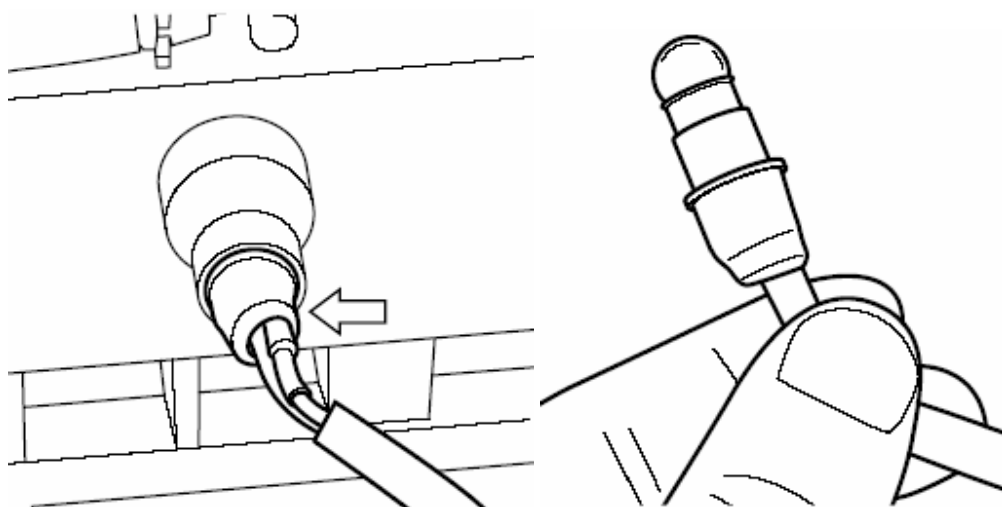

1. Wyciągnij oprawkę żarówki.
2. Naciśnij żarówkę, przekręć w lewo i wyciągnij.

Oświetlenie tablicy rejestracyjnej

Wymiana żarówki przebiega następująco:

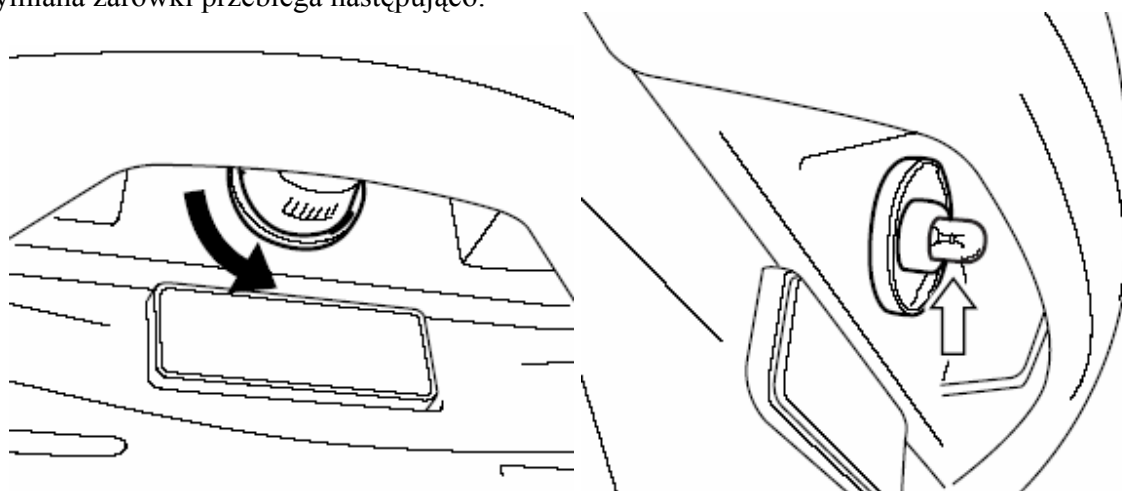

1. Klosz lampy oświetlania tablicy przekręć w kierunku przeciwnym do ruchu wskazówek zegara i zdejmij.
2. Żarówkę wyjmij z oprawy.

Bezpieczniki

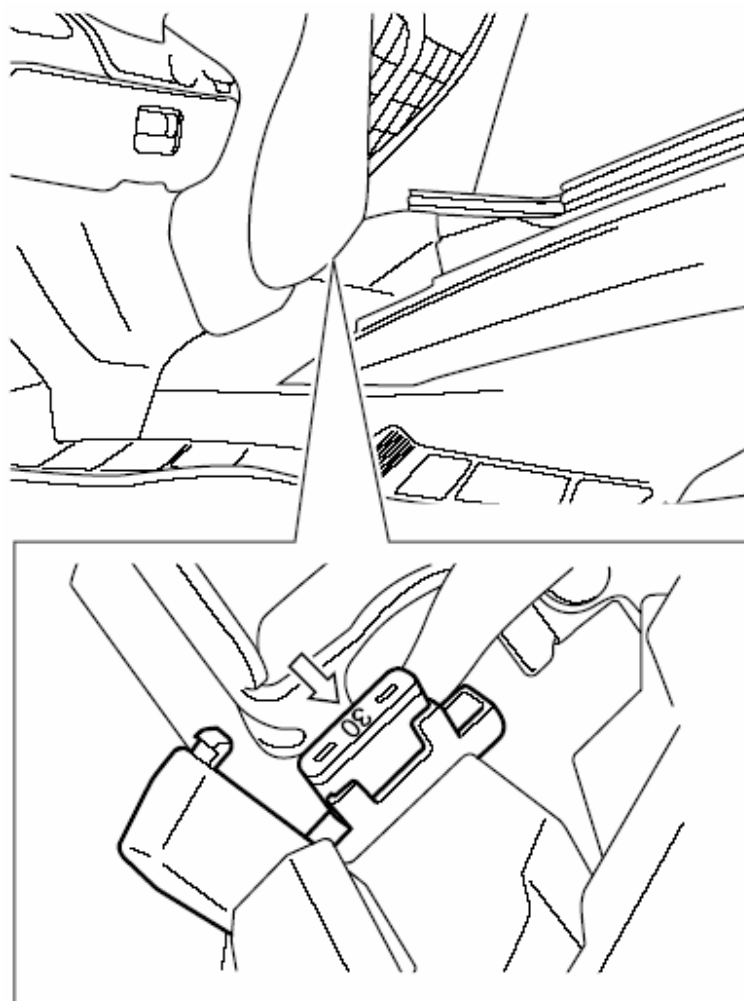

Bezpiecznik przepala się, jeżeli w obwodzie elektrycznym jeden z odcinków jest przeciążony. Jeżeli któryś z systemów elektrycznych przestaje działać, to należy sprawdzić bezpiecznik. Na wypadek przepalenia się bezpiecznika obok niego znajduje się jeden zapasowy bezpiecznik 30A.

UWAGA:

Zastosowanie niewłaściwego bezpiecznika, folii aluminiowej bądź drutu doprowadzić może do poważnego uszkodzenia instalacji elektrycznej.

Zawsze wymieniaj uszkodzony bezpiecznik na nowy, o tych samych parametrach. Jeśli usterka powtarza się w krótkim czasie zwróć się niezwłocznie po pomoc do autoryzowanego serwisu Suzuki.

Usterki i ich usuwanie

<i>Kontrola układu zasilania</i>	76
<i>Kontrola układu zapłonowego</i>	76
<i>Gaśnięcie silnika</i>	76

Usterki i ich usuwanie

Rozdział ten opisuje metody sprawdzenia pojazdu pod kątem wystąpienia prostych usterek.

UWAGA

Samodzielne diagnozowanie i usuwanie usterek niezgodne z procedurami opisanymi w powyższej sekcji może doprowadzić do uszkodzenia motocykla zamiast do usunięcia usterki. Taka szkoda nie będzie objęta gwarancją.

W przypadku jakichkolwiek wątpliwości, co do metody postępowania czy też diagnozowania usterki, należy niezwłocznie skontaktować się z autoryzowanym serwisem lub dealerem Suzuki.

Sprawdzanie układu zasilania

Jeżeli kontrolka układu wtryskowego zapali się, co wiąże się z problemami w układzie wtrysku paliwa, należy niezwłocznie udać się do autoryzowanego warsztatu Suzuki. Sprawdź w rozdziale „Zestaw zegarów” znaczenie komunikatu przekazanego przez kontrolkę układu zasilania. Jeżeli kontrolka nie zapala się należy sprawdzić, czy w zbiorniku paliwa znajduje się odpowiednia ilość paliwa. Jeżeli kontrolka nie pali się, a w zbiorniku jest odpowiednia ilość paliwa należy sprawdzić układ zapłonowy.

Sprawdzanie układu zapłonowego

1. Wykręć świecę zapłonową i połącz ją z „fajką”.
2. Świecę zapłonową trzymaj mocno przyciśniętą do silnika i jednocześnie przekręć stacyjkę do pozycji „ON”, wyłącznik silnika przestaw do pozycji ON. Jeżeli układ zapłonowy właściwie funkcjonuje, to podczas rozruchu między elektrodami przeskoczy niebieska iskra.
3. Jeżeli iskra nie pojawia się należy wyczyścić świecę lub wymienić na nową.
4. Jeżeli iskra nie pojawi się należy skontaktować się z autoryzowanym warsztatem Suzuki.

OSTRZEŻENIE

Nie należy trzymać świecy zbyt blisko otworu głowicy cylindra, ponieważ przez to mogłyby się zapalić opary paliwa w cylindrze.

W celu uniknięcia porażenia prądem, świece należy trzymać za pośrednictwem „fajki” wykonanej z materiału izolacyjnego. Ponieważ przy nieuważnej kontroli iskry niebezpieczeństwo porażenia nie jest całkowicie wykluczone. Testu tego nie powinny wykonywać osoby chore na serce, bądź posiadające stymulator serca.

Gdy gaśnie silnik

W tym przypadku należy:

1. Sprawdzić stan paliwa w zbiorniku.
2. Jeśli zapaliła się kontrolka wtrysku paliwa wskazując problemy w układzie zasilania zwróć się do autoryzowanego serwisu po pomoc. Sprawdź w rozdziale „Zestaw zegarów” wyjaśnienie działania kontrolki..
3. Skontroluj przerwę między elektrodami świecy zapłonowej i jakość iskry.
4. Sprawdzić prędkość obrotową silnika na biegu jałowym. Powinna ona wynosić 1700 – 1900 obr/min.

Czyszczenie i przechowywanie pojazdu

<i>Czyszczenie pojazdu</i>	78
<i>Przechowywanie motocykla</i>	79
<i>Obsługa podczas przechowywania</i>	80
<i>Przygotowanie do jazdy po dłuższym postoju</i>	80

Czyszczenie motocykla

Mycie motocykla

1. Usuń pod bieżącą wodą brud i błoto. Użyj miękkiej gąbki lub szczotki. Nie stosuj do mycia twardych przedmiotów, które mogłyby porysować lakier.
2. Umyj cały motocykl z użyciem łagodnego środka (detergentu) lub szamponu samochodowego i miękkiej gąbki lub szczotki. Pojazd obficie spłukiwać wodą.

UWAGA:

Nie czyścić chłodnicy wodą pod wysokim ciśnieniem, gdyż może to doprowadzić do uszkodzenia jej żeberk.

WAŻNE

Nie polewać obficie wodą następujących miejsc:

- * stacyjka
- * świeca zapłonowa
- * pompa hamulcowa
- * korek wlewu paliwa
- * układ wtrysku paliwa

3. Po całkowitym usunięciu brudu spłucz dokładnie motocykl.
4. Po spłukaniu wytrzeć motocykl wilgotną szmatką, a następnie zostawić w cieniu do wyschnięcia.
5. Sprawdzić motocykl pod kątem uszkodzeń lakieru. W przypadku konieczności wykonania zaprawek należy postępować następująco:
 - a) Uszkodzone miejsca dokładnie wyczyścić i odtłuścić (np. benzyną ekstrakcyjną).
 - b) Lakier dobrze rozmieszać i uszkodzone miejsce pomalować małym pędzelkiem.
 - c) Lakier dobrze wysuszyć.

Czyszczenie szyby

Szybę należy czyścić przy użyciu miękkiej szmatki, ciepłej wody i łagodnych detergentów. Zarysowaną szybę polerować delikatnymi środkami do polerowania tworzywa. Szybę mocno porysowaną, zmatowiałą i w rezultacie pogarszającą widoczność należy wymienić na nową.

UWAGA:

Czyszczenie szyby rozpuszczalnikami, benzyną, płynem hamulcowym i innymi roztworami doprowadzi do jej zniszczenia.

Szybę należy czyścić wyłącznie miękką szmatką, ciepłą wodą i łagodnymi detergentami.

Woskowanie motocykla

Po umyciu motocykla dobrze jest go nawoskować i wypolerować w celu ochrony lakieru

- Używać tylko wosków i środków polerujących wysokiej jakości
- Przy woskowaniu i polerowaniu stosować się do zaleceń producentów tych środków.

Sprawdzanie po myciu

W celu zachowania długiej żywotności motocykla lub jego części należy go właściwie i regularnie smarować według zaleceń z rozdziału „Punkty smarowania”.

OSTRZEŻENIE

Jazda motocyklem bezpośrednio po umyciu musi być bezwzględnie poprzedzona kontrolą hamulców. Mokre tarcze hamulcowe zmniejszają znacznie skuteczność hamulców. Jadąc powoli należy kilkakrotnie łagodnie uruchomić hamulce w celu wysuszenia tarcz.

Przed kolejnym użyciem motocykla postępuj zgodnie z instrukcjami zawartymi w rozdziale: „Kontrola przed jazdą”.

Przechowywanie motocykla

Jeżeli motocykl przez dłuższy czas nie będzie używany np. w okresie zimy lub z innych powodów, to należy go do tego w sposób szczególny przygotować. Ponieważ wymaga to zastosowania specjalnych środków, narzędzi, etc. zaleca się zwrócić po pomoc do waszego dealera Suzuki. Jeśli chcesz przygotować samodzielnie motocykl do dłuższego postoju należy postępować wg. podanych poniżej zasad:

Motocykl

- Wyczyść cały motocykl. Ustaw go na podnóżku centralnym, na płaskim, pewnym podłożu, tak, by nie przewrócił się. Skręć kierownicę w lewo, do oporu i uruchom blokadę kierownicy. Wyjmij kluczyk ze stacyjki.

Paliwo

- Zbiornik paliwa napełnij po brzegi.
- Jeśli stabilizator paliwa jest dostępny dolej go do zbiornika.
- Uruchom na kilka minut silnik, tak by paliwo ze stabilizatorem napełniło cały układ paliwowy

Akumulator

- Wymontuj akumulator z motocykla.

WAŻNE:

Najpierw należy zdjąć ujemny zacisk (masa), a dopiero później dodatni.

- Akumulator dokładnie umyj łagodnym środkiem czyszczącym. Korozję - jeśli wystąpiła należy całkowicie usunąć z połączeń akumulatora i wiązki elektrycznej.
- Akumulator magazynować w ogrzewanym pomieszczeniu.

Opony

- Opony należy napompować do ich normalnego ciśnienia.

Części zewnętrzne

- Wszystkie części z tworzywa sztucznego i gumowe należy zakonserwować środkiem do pielęgnacji gumy.

- Wszystkie nielakierowane części zakonserwować środkiem antykorozyjnym.
- Powierzchnie lakierowane zakonserwować środkami do pielęgnacji i polerowania lakierów samochodowych.

Obsługa podczas przechowywania

- Raz w miesiącu należy doładowywać akumulator. Prąd ładowania należy ustawić na 0.9 A x 5 h do 10 h.

Przygotowanie do jazdy po dłuższym postoju

- Umyj cały motocykl.
- Ponownie zamontuj akumulator.

WAŻNE:

Należy najpierw założyć dodatni, a dopiero potem ujemny zacisk akumulatora.

- Sprawdź ciśnienie powietrza w oponach, tak jak opisano w rozdziale „Opony”.
- Nasmaruj wszystkie miejsca, które tego wymagają, w sposób, w jaki opisano to powyżej.
- Sprawdź cały motocykl zgodnie z rozdziałem „Kontrola przed jazdą”.



DANE TECHNICZNE MOTOCYKLA SUZUKI UH125K7

WYMIARY I CIĘŻAR	
Długość całkowita	2055 mm
Szerokość całkowita	740 mm
Wysokość całkowita	1240 mm
Rozstaw kół	1465 mm
Prześwit	130 mm
Wysokość siedziska	735 mm
Masa „sucha”	148 kg

SILNIK	
Typ	4-suwowy, chłodzony cieczą, OHC
Ilość cylindrów	1
Średnica cylindra	57.0 mm
Skok tłoka	48,8 mm
Pojemność skokowa	125 cm ³
Stopień sprężania	11.6 : 1
Układ zasilania	Wtrysk paliwa
Filtr powietrza	Wkład papierowy oraz piankowy
System rozruchu	Elektryczny
System smarowania	Smarowanie pod ciśnieniem

PEZENIESIENIE NAPĘDU	
Sprzęgło	Suche, automatyczne, typu odśrodkowego
System zmiany biegów	Automatyczny
Przełożenie reduktora	Zmienne (2,829-0,744)
Przełożenie przekładni głównej	9,166 (44/16 x 50/15)
Przeniesienie napędu	Paskiem klinowym

NADWOZIE	
Przednie zawieszenie	Widelec teleskopowy, sprężyny spiralne, tłumienie olejowe
Tylne zawieszenie	Wahacz wleczony, sprężyna spiralna, tłumienie olejowe
Skok przedniego zawieszenia	92 mm
Skok koła tylnego	83 mm
Kąt skrętu kierownicy	40° (w lewo i w prawo)
Kąt główki ramy	27°
Wyprzedzenie	93 mm
Promień zawracania	2.5 m.
Przedni hamulec	Tarczowy
Tylny hamulec	Tarczowy
Rozmiar opony przedniej	110/90 –13MC (56P), bezdętkowa
Rozmiar opony tylnej	130/70 –12 (62P), bezdętkowa

WYPOSAŻENIE ELEKTRYCZNE	
Zapłon	Elektroniczny, tranzystorowy
Świeca zapłonowa	NGK CR8E lub DENSO U24ESR-N
Akumulator	12V 28.8 kC (8Ah)/10 HR
Generator	3-fazowy generator prądu zmiennego
Bezpiecznik główny	30A
Reflektor	12V 55W x 2
Światło pozycyjne	12V 5W x 2
Światło tylne / hamowania	12V 21/5W x 2
Światła kierunkowskazów przednich	12V 21W x 2
Światła kierunkowskazów tylnych	12V 16W x 2
Oświetlenie tablicy rejestracyjnej	12V 5W
Oświetlenie bagażnika	12V 3,4W
Oświetlenie prędkościomierza	12V 1,2W
Oświetlenie wskaźnika temperatury cieczy chłodzącej	12V 1,2W
Oświetlenie wskaźnika poziomu paliwa	12V 1,2W
Kontrolka kierunkowskazów	12V 2W x 2
Kontrolka świateł drogowych	12V 2W
Kontrolka wymiany oleju silnikowego	LED
Kontrolka układu wtryskowego	12V 2W

POJEMNOŚCI	
Zbiornik paliwa wraz z rezerwą	11.0 l
Płyn chłodzący	1600 ml
Olej silnikowy bez zmiany filtra	1200 ml
ze zmianą filtra	1300 ml
po rozbiórce silnika	1500 ml
Olej w przekładni głównej - wymiana	150 ml
- po rozbiórce przekładni	160 ml

DANE TECHNICZNE MOTOCYKLA SUZUKI UH200K7

WYMIARY I CIĘŻAR	
Długość całkowita	2055 mm
Szerokość całkowita	740 mm
Wysokość całkowita	1240 mm
Rozstaw kół	1465 mm
Prześwit	130 mm
Wysokość siedziska	735 mm
Masa „sucha”	149 kg

SILNIK	
Typ	4-suwowy, chłodzony cieczą, OHC
Ilość cylindrów	1
Średnica cylindra	69.0 mm
Skok tłoka	53,4 mm
Pojemność skokowa	200 cm ³
Stopień sprężania	11.0 : 1
Układ zasilania	Wtrysk paliwa
Filtr powietrza	Wkład papierowy oraz piankowy
System rozruchu	Elektryczny
System smarowania	Smarowanie pod ciśnieniem

PEZENIESIENIE NAPĘDU	
Sprzęgło	Suche, automatyczne, typu odśrodkowego
System zmiany biegów	Automatyczny
Przełożenie reduktora	Zmienne (2,419-0,787)
Przełożenie przekładni głównej	8,053 (44/16 x 41/14)
Przeniesienie napędu	Paskiem klinowym

NADWOZIE	
Przednie zawieszenie	Widelec teleskopowy, sprężyny spiralne, tłumienie olejowe
Tylne zawieszenie	Wahacz wleczony, sprężyna spiralna, tłumienie olejowe
Skok przedniego zawieszenia	92 mm
Skok koła tylnego	83 mm
Kąt skrętu kierownicy	40° (w lewo i w prawo)
Kąt główki ramy	27°
Wyprzedzenie	93 mm
Promień zawracania	2.5 m.
Przedni hamulec	Tarczowy
Tylne hamulec	Tarczowy
Rozmiar opony przedniej	110/90 –13MC (56P), bezdętkowa
Rozmiar opony tylnej	130/70 –12 (62P), bezdętkowa

WYPOSAŻENIE ELEKTRYCZNE	
Zapłon	Elektroniczny, tranzystorowy
Świeca zapłonowa	NGK CR8E lub DENSO U24ESR-N
Akumulator	12V 28.8 kC (8Ah)/10 HR
Generator	3-fazowy generator prądu zmiennego
Bezpiecznik główny	30A
Reflektor	12V 55W x 2
Światło pozycyjne	12V 5W x 2
Światło tylne / hamowania	12V 21/5W x 2
Światła kierunkowskazów przednich	12V 21W x 2
Światła kierunkowskazów tylnych	12V 16W x 2
Oświetlenie tablicy rejestracyjnej	12V 5W
Oświetlenie bagażnika	12V 3,4W
Oświetlenie prędkościomierza	12V 1,2W
Oświetlenie wskaźnika temperatury cieczy chłodzącej	12V 1,2W
Oświetlenie wskaźnika poziomu paliwa	12V 1,2W
Kontrolka kierunkowskazów	12V 2W x 2
Kontrolka świateł drogowych	12V 2W
Kontrolka wymiany oleju silnikowego	LED
Kontrolka układu wtryskowego	12V 2W

POJEMNOŚCI	
Zbiornik paliwa wraz z rezerwą	11.0 l
Płyn chłodzący	1600 ml
Olej silnikowy bez zmiany filtra	1200 ml
ze zmianą filtra	1300 ml
po rozbiórce silnika	1500 ml
Olej w przekładni głównej - wymiana	150 ml
- po rozbiórce przekładni	160 ml

Wykonano na podstawie:
 Suzuki owner's manual
 UH125K7/UH200K7
 SUZUKI MOTOR POLAND
 Styczeń 2007

Indeks alfabetyczny

A

<i>Akumulator</i>	45
<i>Akcesoriów montaż</i>	6

B

<i>Bagażnik</i>	24
<i>Bagażnik przedni</i>	23
<i>Bezpieczniki</i>	74

D

<i>Dane techniczne</i>	81
<i>Docieranie</i>	33

F

<i>Filtr powietrza</i>	49
<i>Filtr wentylatora</i>	53

G

<i>Gaśnięcie silnika</i>	76
--------------------------	----

H

<i>Hamulce</i>	61
----------------	----

K

<i>Kluczyki</i>	13
<i>Kontrola przed jazdą</i>	34
<i>Kontrola układu zapłonowego</i>	76
<i>Kontrola układu zasilania</i>	76
<i>Kontrola wolnych obrotów</i>	53
<i>Korek wlewu paliwa</i>	22

L

<i>Lewy uchwyt kierownicy</i>	20
-------------------------------	----

M

<i>Modyfikacje</i>	8
<i>Mycie motocykla</i>	78

O

<i>Olej silnikowy</i>	29, 56
<i>Opony</i>	63

P

<i>Paliwo</i>	29
---------------	----

<i>Plan przeglądów</i>	42
<i>Płyn chłodzący</i>	30, 54
<i>Podnóżek centralny i nóżka boczna</i>	25
<i>Położenie numeru seryjnego</i>	8
<i>Prawy uchwyt kierownicy</i>	21
<i>Przechowywanie motocykla</i>	79
<i>Przygotowanie do jazdy po dłuższym postoju</i>	80
<i>Punkty smarowania</i>	44
R	
<i>Reguły bezpiecznej jazdy</i>	37
<i>Regulacja linki gazu</i>	53
<i>Regulacja zawieszenia</i>	27
<i>Rozmieszczenie elementów sterowania</i>	10
<i>Rozruch silnika</i>	37
<i>Ruszanie</i>	37
S	
<i>Schówek przedni</i>	24
Ś	
<i>Świeca zapłonowa</i>	47
T	
<i>Terminal prądowy</i>	60
U	
<i>Usterki i ich usuwanie</i>	76
W	
<i>Włącznik zapłonu (stacyjka)</i>	13
<i>Wyłłącznik zapłonu przy nóżce bocznej</i>	66
<i>Wymiana oleju silnikowego i filtra</i>	56
<i>Wymiana żarówek</i>	67
Z	
<i>Zatrzymanie i parkowanie</i>	38
<i>Zestaw narzędzi</i>	44
<i>Zestaw zegarów</i>	15